



ПЕЛЕТНА КАМИНА

MALVA Hydro 12

ЧАСТ 2 - ЕКСПЛОАТАЦИЯ И ПОЧИСТВАНЕ

Инструкции на български език

RED
HEATING

СЪДЪРЖАНИЕ

СЪДЪРЖАНИЕ	II
11-ПРЕДПАЗНИ МЕРКИ ПРЕДИ ПУСКАНЕ В ЕКСПЛОАТАЦИЯ.....	3
12-ПУЛТ ЗА УПРАВЛЕНИЕ	4
13-ЗАПИСИ ОТ МЕНЮ И РАБОТА	5
14 - ПРЕДПАЗНИ УСТРОЙСТВА И СИНГАЛИЗАЦИИ	21
15-ПРЕПОРЪКИ ЗА БЕЗОПАСНА УПОТРЕБА	25
16-ПОЧИСТВАНЕ И ПОДДРЪЖКА	26
17-ПОВРЕДИ/ПРИЧИНИ/РЕШЕНИЯ	32
18-ПЛАТКА	35

11-ПРЕДПАЗНИ МЕРКИ ПРЕДИ ПУСКАНЕ В ЕКСПЛОАТАЦИЯ

ОБЩИ ПРЕДПАЗНИ МЕРКИ

Отстранете всякакви предмети, които могат да бъдат изгорени от мангала (ръководства, различни залепващи етикети или какъвто и да е полистирол).

Проверете дали мангалът е позициониран и лежи правилно на основата.



Първото пускане в експлоатация може да не е успешно, тъй като захранващият шнек е празен и не винаги успява да зареди мангала с необходимото количество пелети навреме, за да запали пламък.



ОТМЯНА НА СИГНАЛ ЗА НЕУСПЕШНО ЗАПАЛВАНЕ. ОТСТРАНЕТЕ ПЕЛЕТИТЕ, ОСТАНАЛИ В МАНГАЛА И ПОВТОРЕТЕ ПУСКАНЕТО В ЕКСПЛОАТАЦИЯ.

Ако след редица опити пламъкът не успява да се запали, въпреки редовен поток на пелети в мангала, който **трябва да стои плътно до прорезите и да бъде почитван без никакви натрупвания на пепел**. Ако не бъдат констатирани нередности по време на тази инспекция, може да има проблем с компонентите на продукта или монтажът може да не е правилен.



ОТСТРАНЕТЕ ПЕЛЕТИТЕ ОТ МАНГАЛА И СЕ СВЪРЖЕТЕ С ОТОРИЗИРАН ТЕХНИК.



Не пипайте камината по време на първото запалване, тъй като това е през фазата, през която боята се втвърдява. Ако пипнете боята може да разкриете стоманената повърхност.

Ако е необходимо, поправете боята със спрей с конкретния цвят. (Вижте "Принадлежности на пелетна камина").



Добра практика е да се гарантира ефективно проветряване в помещението по време на първоначалното пускане в експлоатация, тъй като камината ще отдели известно количество дим и миризма от боята.



ВНИМАНИЕ!

*Моля, уверете се, че мангалът е изчистен от **ВСИЧКИ** пелети и натрупана пепел след всички неуспешни запалвания. Неуспешното почистване на мангала преди възстановяване в начално състояние може да доведе до още неуспешни запалвания или при определени условия до взривно запалване.*

Не стойте близо до камината и както споменахме проветрете помещението. Димът и миризмата на боя ще изчезнат след около един час работа, но при всички положения те не са вредни.

Камината ще се разширява и свива по време на етапите на запалване и охлаждане и поради това може да издава звуци на леко пукане.

Това е напълно нормално, тъй като конструкцията е направена от ламинирана стомана и това не трябва да се смята за дефект.

Изключително важно е да се уверите, че камината не достига високи температури веднага, а увеличава температурата постепенно като се използва ниска мощност в началото.

Това ще предотврати повреждане на керамичните или серпентинните каменни плочки, заварките и стоманената конструкция.



НЕ ОЧАКВАЙТЕ ВЕДНАГА ЕФЕКТИВНОСТ НА ОТОПЛЕНИЕТО!!!

ВНИМАНИЕ!

Ако по време на работа или първоначално запалване се изправите пред изтичане на дим от горене в помещението от уреда или дымоотвода, тогава, моля, изключете уреда, проветрете помещението и незабавно се свържете с техника по монтаж/обслужване.

12-ПУЛТ ЗА УПРАВЛЕНИЕ

ДИСПЛЕЙ НА ПУЛТА ЗА УПРАВЛЕНИЕ

Опции на менюто

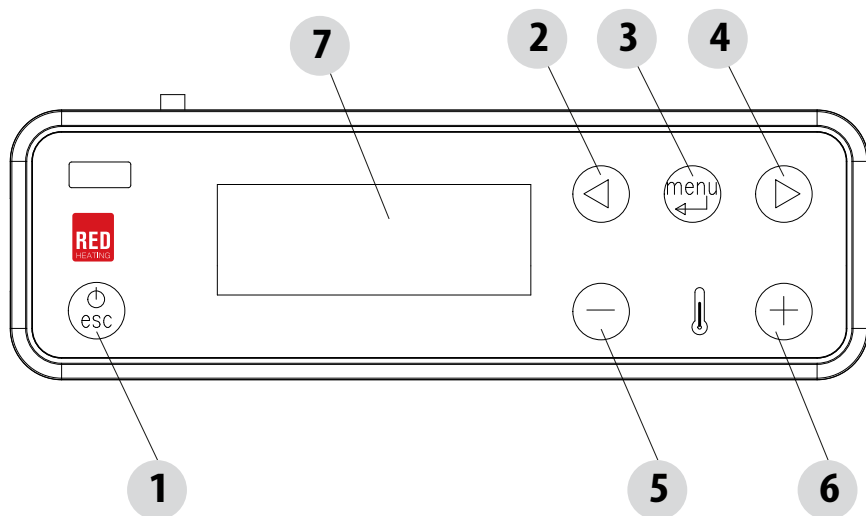

ЛЕГЕНДА

1. Включване/изключване на камината	5. Намаляване на зададените функции за температура/ програмиране.
2. Превъртане надолу през менюто за програмиране	6. Увеличаване на зададените функции за температура/ програмиране.
3. Меню	7. Дисплей.
4. Превъртане нагоре през менюто за програмиране	

ОСНОВНО МЕНЮ

Натиснете клавиш 3 (меню) за достъп. Опциите за достъп са:

- Дата и час
- Таймер
- Сън (само когато камината е включена)
- Настройки
- Информация

Конфигурация на дата и час

Конфигуриране на час и дата, както следва:

- Натиснете клавиша "menu".
- Изберете "Date and Time".
- Натиснете "menu", за да потвърдите.
- Превъртете с клавишите със стрелки и изберете променливите, които трябва да бъдат редактирани, една по една: Ден, час, минута, дата, месец, година.
- Натиснете "menu", за да потвърдите
- Използвайте клавишите + и - за редактиране.
- Накрая, натиснете "menu", за да потвърдите и "esc", за да излезете.

13-ЗАПИСИ ОТ МЕНЮ И РАБОТА

ПРОГРАМИРАН РЕЖИМ (ТАЙМЕР) - Основно меню

Настоящият час и дата трябва да бъдат конфигурирани, за да гарантират правилна работа на таймера.

Има шест конфигурируеми ТАЙМЕРА; за всеки един от тях потребителят може да избере време за начало и край и дните на седмицата, когато да се използва. Когато са активни една или повече програми, статусът на камината и ТАЙМЕР "n" се сменят на екрана. "n" е броят на програмите на таймера, които се използват, разделени с тирета.

Пример:

ТАЙМЕР 1 Таймер 1 програма е активна.

ТАЙМЕР 1-4 Таймер 1 и 4 програми са активни.

ТАЙМЕР 1-2-3-4-5-6 Всички програми на таймера са активни.

ПРИМЕР НА ПРОГРАМИРАНЕ

С включена и изключена камина:

- влезте в MENU,
- превъртете на позицията TIMER като използвате стрелките <> ,
- натиснете клавиша "Menu"
- системата показва "P1" (Натиснете клавиши <> , за да се движите през таймери P2, P3, P4, P5, P6)
- Натиснете клавиша "Menu", за да активирате "P1".
- натиснете + - и изберете "ON"
- натиснете клавиша "Menu", за да потвърдите

В този момент началният час е 00:00. Натиснете клавиша + -, за да настроите началния час и натиснете клавиша "menu", за да потвърдите. След това предложеното време за спиране е 10 минути по-късно от конфигурираното време за начало: натиснете клавиша + и редактирайте времето за спиране и натиснете клавиша "menu", за да потвърдите. След това от Вас се иска да настроите дните от седмицата, когато конфигурираният таймер трябва да бъде активиран или деактивиран. Натиснете клавиш - или +, за да изберете деня, в който желаете да активирате часа. Ще светне бяло, после потвърдете с клавиша "menu". Ако не бъде избран ден за активиране на таймера, програмата на таймера вече не е активна в прозорец за състояние. След това програмирайте другите дни или натиснете "ESC", за да излезете. Повторете тази процедура, за да програмирате другите таймери.

ПРИМЕРИ НА ПРОГРАМИРАНЕ

P1			P2		
вкл.	изкл.	ден	вкл.	изкл.	ден
08:00	12:00	пон	11:00	14:00	пон
Камината работи между 08:00 и 14:00					

P1			P2		
вкл.	изкл.	ден	вкл.	изкл.	ден
08:00	11:00	пон	11:00	14:00	пон
Камината работи между 08:00 и 14:00					

P1			P2		
вкл.	изкл.	ден	вкл.	изкл.	ден
17:00	24:00	пон	00:00	06:00	вт
Камината работи между 17:00 в понеделник и 06:00 във вторник					

БЕЛЕЖКИ ПО ИЗПОЗЛВАНЕТО НА ТАЙМЕРА

- Таймерът винаги включва камината с последните настройки за температура и вентилация (или с настройките по подразбиране на 20°C и V3, ако никога не са били променяни).

13-ЗАПИСИ ОТ МЕНЮ И РАБОТА

- Времето за начало може да бъде между 00:00 и 23:50
- Ако времето за спиране все още не е запаметено, програмата предлага време за начало +10 минути.
- Ако програмата на таймера изключи камината в 24:00 на единия ден, а друга програма я включи в 00:00 на следващия ден: камината остава включена.
- Програмата има време на пускане в експлоатация и/или време на спиране, което припокрива времената на други програми: ако камината вече е включена, началото не се задейства докато OFF не изключи камината.
- Когато камината е включена и таймерът е активиран, натискането на клавиша OFF изключва камината; тогава камината рестартира автоматично на следващия час на таймера.
- Когато камината е изключена и таймерът е активиран, натискането на клавиша ON включва камината; след това камината спира автоматично при следващия час на таймера.

ФУНКЦИЯ СЪН (основно меню)

Функцията за сън може да бъде активирана само когато камината е включена и Ви позволява бързо да настроите времето за изключване на продукта.

За да настроите функцията сън, направете следното:

- Влезте в MENU
- Превъртете до позиция SLEEP със стрелките <>
- Натиснете "Menu"
- Настройте времето за изключване, което искате, като използвате клавишите + и -.

Панелът показва време по подразбиране от 10 минути след текущото време, което може да се настрои с клавиш 4 до следващия ден (т.е. изключването може да бъде забавено максимум 23 часа и 50 минути).

Ако функцията SLEEP е активирана с активиран ТАЙМЕР, тя е с приоритет, следователно камината няма да изключи във времето, настроено в програмата на таймера, а във времето, настроено от функцията сън, дори ако то е след времето, настроено от таймера.

МЕНЮ ЗА РЕГУЛИРАНЕ

За да влезете в менюто, направете следното:

- Натиснете клавиши - +
- Превъртете със стрелки <> и изберете "Set Amb. T" или "Set Water T"
- Натиснете "menu", за да влезете в избраната опция.
- Променете с клавиши + -.
- Натиснете "menu", за да потвърдите и "esc", за да излезете.

13-ЗАПИСИ ОТ МЕНЮ И РАБОТА

МЕНЮ ЗА НАСТРОЙКИ

Менюто SETTINGS е за конфигуриране на използването на камината:

- a. Език.
- b. Почистване (показва се само когато камината е изключена).
- c. Зареждане на хранващия шнек (показва се само когато камината е изключена).
- d. Тонове.
- e. Външен термостат (активиране).
- f. Автоматичен Есо режим (активиране).
- g. Температура на изключване на Есо (по подразбиране 10 минути)
- h. Температура на включване на помпата (по подразбиране 50°C).
- i. Спомагателна камина (по подразбиране деактивирана).
- j. Рецепта за пелети.
- k. Газове об./мин. % вентилация.
- l. Максимална мощност (1-5 - по подразбиране 5).
- m. Компонентно изпитване (показва се само когато камината е изключена).
- n. Функция "Chimney sweeper" (коминочистач)(може да бъде активирана само когато камината е включена, за проверка на емисиите на място).
- o. Конфигурация на системата (заводски настройки: система 02).
- p. Сезон
- q. Техническо меню.

ЗАБЕЛЕЖКА: Някои от гореизброените опции не могат да бъдат активирани при конкретни "системни конфигурации".

a - Език

Изберете езика, както следва:

- Натиснете клавиша "menu".
- Използвайте клавишите със стрелки, за да превъртате и да изберете "Settings"
- Натиснете "menu", за да потвърдите.
- Използвайте клавишите със стрелки, за да превъртате и да изберете "language".
- Натиснете "menu", за да потвърдите.
- Използвайте клавишите + -, за да изберете необходимия език (IT/EN/DE/FR/ES/NL/PL/DA)
- Натиснете "menu", за да потвърдите и "esc", за да излезете.

b - Почистване

Изберете "Cleaning" (само при изключена камина), както следва:

- Натиснете клавиша "menu".
- Използвайте клавишите със стрелки, за да превъртате и да изберете "Settings"
- Натиснете "menu", за да потвърдите.
- Използвайте клавишите със стрелки, за да превъртате и да изберете "Cleaning"
- Натиснете "menu", за да потвърдите.
- Използвайте клавишите + -, за да изберете "On".
- Натиснете "menu", за да потвърдите и "esc", за да излезете.

c - Зареждане на хранващ шнек

Това е за пълнене на системата за зареждане на пелети. Това може да бъде активирано само когато камината е изключена. Появява се обратен броене 180". Датчикът спира автоматично в края на обратното броене и менюто се затваря.

13-ЗАПИСИ ОТ МЕНЮ И РАБОТА

За да изберете "Load auger" (само с изключена камина), направете следното:

- Натиснете клавиша "menu".
- Използвайте клавишите със стрелки, за да превъртате и да изберете "Settings".
- Натиснете "menu", за да потвърдите.
- Превъртете със стрелките и изберете "Load auger".
- Натиснете "menu", за да потвърдите.
- С клавиши + -, изберете "Enable".
- Натиснете "menu", за да потвърдите и "esc", за да излезете.

d - Тонове

Тази функция е деактивирана по подразбиране. За да я активирате, направете следното:

- Натиснете клавиша "menu".
- Използвайте клавишите със стрелки, за да превъртате и да изберете "Settings".
- Натиснете "menu", за да потвърдите.
- Използвайте клавишите със стрелки, за да превъртите и изберете "Tones".
- Натиснете "menu", за да потвърдите.
- Използвайте клавишите + -, за да изберете "On".

e - Външен термостат

ВЪНШЕН ТЕРМОСТАТ (не е включен в камината, трябва да се осигури от потребителя)

Температурата на камината може също да бъде регулирана чрез външен термостат в помещението. Той трябва да бъде позициониран централно в помещението, където е монтирана камината. Той осигурява по-близко съвпадение между температурата на отопление, поискана от камината и действителната температура в помещението, която осигурява.

Свържете проводниците на външния термостат към точки 1-2 на клеморедата на камината.

Щом термостатът бъде свързан, той трябва да бъде активиран.

За да направите това, направете следното:

- Натиснете клавиша "menu".
- Превъртете със стрелките на "Settings".
- Натиснете "menu", за да изберете.
- Сега използвайте стрелките, за да превъртите на "External thermostat".
- Натиснете "menu", за да изберете.
- Натиснете клавиши - +.
- Изберете "On", за да активирате външния термостат.
- Натиснете клавиша "menu", за да потвърдите.
- Натиснете клавиша "esc", за да излезете.

f - Активиране на Auto-Eco режим

За да изберете функцията Auto-Eco, направете следното:

- Натиснете клавиша "menu".
- Използвайте клавишите със стрелки, за да превъртате и да изберете "Settings".
- Натиснете "menu", за да потвърдите.
- Превъртете със стрелките и изберете "Auto-Eco".
- Натиснете "menu", за да потвърдите.
- Използвайте клавишите + -, за да изберете "On".
- Натиснете "menu", за да потвърдите и "esc", за да излезете.

13-ЗАПИСИ ОТ МЕНЮ И РАБОТА

g - Температура на спиране на Есо

За да изберете функцията Eco Stop T, направете следното:

- Натиснете клавиша "menu".
- Използвайте клавишите със стрелки, за да превъртате и да изберете "Settings"
- Натиснете "menu", за да потвърдите.
- Превъртете със стрелките и изберете "T Eco off".
- Натиснете "menu", за да потвърдите.
- Въведете минутите с клавишите + -.
- Натиснете "menu", за да потвърдите и "esc", за да излезете.

АВТОМАТИЧЕН ЕКО РЕЖИМ

За активиране на режим "Auto Eco" и настройките на часа, вижте параграфи 8 f и съответно 8 g.

"ECO stop T" може да бъде регулиран, за да гарантира правилна работа в различни среди, в които може да бъде монтирана камината и за да се избегне постоянно спиране и стартиране, когато температурата в помещението се променя внезапно (засмуквания, слабо изолирано помещение и др.).

Процедурата ECO stop се активира автоматично, когато всички устройства за анулиране на мощността, включени в "системната конфигурация", са удовлетворени: датчик за температурата в помещението.външен термостат (конфигурации 1-2-3), превключвател на потока (конфигурация 2), термостат/ntc (10 kΩB3435) буферен съд (конфигурация 4-5) или термостат/ntc (10 kΩ B3435) камина (конфигурация 2-3). Ако всички налични устройства са удовлетворени, времето започва да намалява "T ECO stop" (10 минути по подразбиране, може да бъде променено в менюто "Settings"). През този етап, панелът се променя между показване на ON с малко дим и Crono (ако е активиран) - Eco активиране. Минутите на обратно броене до Eco Stop са показани в горния край на дисплея. Пламъкът се премества на P1 и остава там докато настроеното време "T Eco Stop" достигне нула и ако условията все още са удовлетворени, изключва камината. Броячът ECO stop се отменя, ако едно от устройствата отменя мощността.

Когато камината започва да изключва, панелът показва: Off - Eco Active - мигащ малък пламък.

Когато камината се изключи, на екрана се появява OFF-ECO с изключен символ на пламък.

Следните условия трябва да бъдат едновременно изпълнени за рестартиране на ECO:

- Отменяне на мощност
- 5 минути са минали от изключване.
- $T_{H_2O} < T_{SetH_2O}$.
- Ако мощността е отменена от гореща вода за битови нужди (DHW), 5' са пренебрегнати и камината стартира, както се изисква.

ЗАБЕЛЕЖКА: В конфигурация 4 - 5 режим Auto Eco се активира автоматично. Също така при конфигурация 2 - 3, с настроена функция "summer", тя се активира автоматично. Там, където е предписано, че трябва да бъде активиран, режимът не може да бъде деактивиран.

h - Температура на включване на помпата

Тази опция позволява регулиране на температурата на активиране на помпата.

Изберете функцията Pump On T, както следва:

- Натиснете клавиша "menu".
- Използвайте клавишите със стрелки, за да превъртате и да изберете "Settings"
- Натиснете "menu", за да потвърдите.
- Превъртете със стрелките и изберете "T Pump On".
- Натиснете "menu", за да потвърдите.
- Използвайте клавиши + -, за да промените °C.
- Натиснете "menu", за да потвърдите и "esc", за да излезете.

13-ЗАПИСИ ОТ МЕНЮ И РАБОТА

i - Спомагателна камина

Допълнителен модул (по избор) трябва да бъде монтиран, за да позволи пускането в експлоатация на спомагателна камина, когато основната камина е изключена или е спряна заради сигнал за тревога. При настройки по подразбиране тази функция е деактивирана. За да активирате функцията, отидете на менюто с настройки.

j - Рецепта за пелети

Тази функция е за приготвяне на камината към типа пелети, които се използват. Тъй като има много видове пелети, налични на пазара, работата на камината може да се променя значително според качеството на горивото. Когато пелетите задръстват мангала поради прекомерно зареждане на гориво или когато пламъците са високи дори при ниска мощност или когато пламъците са ниски, е възможно да се намали/увеличи количеството пелети в мангала:

Налични стойности:

-3 = намаляване с 30% на заводската настройка.

-2 = намаляване с 20% на заводската настройка.

-1 = намаляване с 10% на заводската настройка.

0 = Без промени.

1 = Увеличаване с 5% на заводската настройка.

2 = Увеличаване с 10% на заводската настройка.

3 = Увеличаване с 15% на заводската настройка.

Редактирайте рецептата, както следва:

- Натиснете клавиша "menu".
- Използвайте клавишите със стрелки, за да превъртате и да изберете "Settings"
- Натиснете "menu", за да потвърдите.
- Превъртете със стрелките и изберете "Pellet recipe"
- Натиснете "menu", за да потвърдите.
- Променете % с клавиши + -.
- Натиснете "menu", за да потвърдите и "esc", за да излезете.

k - об./мин % вентилация на газове

В случай че при монтажа се появят проблеми в извличането на въздух (липса на засмукване или дори налягане в димоотвода) е възможно да се увеличи димът и скоростта на извличане на пепел. Тази промяна решава всички възможни проблеми, свързани с пелетите, задръстващи мангала и натрупвания, образуващи се на дъното на самия мангал, причинени от нискокачествено гориво или гориво, което произвежда много пепел. Скоростта на извличане може да се променя между -30% и +50%, със стъпки от 10 процента наведнъж. Отрицателните вибрации може да са необходими, ако пламъкът е твърде слаб.

За да промените този параметър, направете следното:

- Натиснете клавиша "menu".
- Използвайте клавишите със стрелки, за да превъртате и да изберете "Settings"
- Натиснете "menu", за да потвърдите.
- Превъртете със стрелките и изберете "Fumes rpm Var."
- Натиснете "menu", за да потвърдите.
- Променете % с клавиши + -.
- Натиснете "menu", за да потвърдите и "esc", за да излезете.

l - Максимална мощност

Позволява Ви да настроите граница на максимална мощност на пламъците, които камината може да използва, за да достигне зададената целева температура.

Променете мощността, както следва:

- Натиснете клавиша "menu".
- Използвайте клавишите със стрелки, за да превъртате и да изберете "Settings"

13-ЗАПИСИ ОТ МЕНЮ И РАБОТА

- Натиснете "menu", за да потвърдите.
- Превъртете със стрелките и изберете "Maximum power".
- Натиснете "menu", за да потвърдите.
- Променете мощността от 01 на 05 като използвате клавиши + -.
- Натиснете "menu", за да потвърдите и "esc", за да излезете.

m - Изпитване на компоненти

Това може да бъде извършвано само когато камината е изключена и Ви позволява да изберете компоненти, които да се използват:

- **Запална свещ:** включва се за определен период на изпитване от 1 минута по време на който панелът показва обратно броене в секунди.
- **Захранващ шнек:** захранен е за определен период от 1 минута по време на който панелът показва обратно броене в секунди.
- **Екстрактор:** активира се при 2500 об./мин за определен период от 1 минута по време на който панелът показва обратно броене в секунди.
- **Обменник:** позволява Ви да извършите изпитване в V5 за определен период от 1 минута по време на който панелът показва обратно броене в секунди.
- **Помпа:** активира се за определен период от 10 секунди по време на който панелът показва обратното броене.
- **Трипътен вентил:** трипътният вентил се активира за определен период от 1 минута по време на който панелът показва обратното броене в секунди.

Активира функцията "Component test" (само с изключена камина), както следва:

- Натиснете клавиша "menu".
- Използвайте клавишите със стрелки, за да превъртате и да изберете "Settings"
- Натиснете "menu", за да потвърдите.
- Използвайте клавишите със стрелки, за да превъртите и изберете "Component test"
- Натиснете "menu", за да потвърдите.
- Използвайте клавиши + -, за да изберете изпитването, което трябва да се извърши.
- Натиснете "menu", за да потвърдите и "esc", за да излезете.

n - Функция "коминочистач"

Тази функция може да бъде активирана само когато камината е включена и се подава напрежение и тя налага работа на камината при параметри P5, с вентилатор (ако има) в V5. Всички корекции на процента на зареждане/вентилиране на дим трябва да бъдат прочетени. Това състояние продължава 20 минути, на панела се показва обратното броене. По време на този интервал системата пренебрегва всички стойности на термостат/буферен съд/зададена стойност за помещението, зададена стойност H₂O, остава активно само спирането за безопасност при 85°C. Техникът може да спре тази фаза във всеки момент чрез бързо натискане на клавиша вкл./изкл. Активиране на функцията "Chimney sweeper", както следва:

- Натиснете клавиша "menu".
- Използвайте клавишите със стрелки, за да превъртате и да изберете "Settings"
- Натиснете "menu", за да потвърдите.
- Използвайте клавишите със стрелки, за да превъртите и изберете функцията "Chimney sweeper"
- Натиснете "menu", за да потвърдите.
- Използвайте клавишите + -, за да изберете "On" (Off по подразбиране)
- Натиснете "menu", за да потвърдите и "esc", за да излезете.

13-ЗАПИСИ ОТ МЕНЮ И РАБОТА

o - Системна конфигурация

За да промените конфигурацията на системата, направете следното:

- Натиснете клавиша "menu".
- Използвайте клавишите със стрелки, за да превъртате и да изберете "Settings"
- Натиснете "menu", за да потвърдите.
- Използвайте клавишите със стрелки, за да превъртите и изберете "System configuration"
- Натиснете "menu", за да потвърдите.
- Използвайте клавиши + -, за да промените конфигурацията между 01 и 05.
- Натиснете "menu", за да потвърдите и "esc", за да излезете.

p - Сезон

В конфигурации 2 и 3, активирането на функция "summer" деактивира отклонение на трипътния вентил спрямо отоплителната система, за предотвратяване на радиаторите от прегряване и така потокът винаги е спрямо системата за гореща вода (DHW). Избирането на опцията "summer" автоматично активира функцията "auto-eco" (не може да бъде деактивирана). Датчикът за температурата в помещението/външният термостат се пренебрегват.

Променете функцията, както следва:

- Натиснете клавиша "menu".
- Използвайте клавишите със стрелки, за да превъртате и да изберете "Settings"
- Натиснете "menu", за да потвърдите.
- Използвайте клавишите със стрелки, за да превъртите и изберете "Season"
- Натиснете "menu", за да потвърдите.
- Използвайте клавишите + -, за да изберете "Summer" или "Winter".
- Натиснете "menu", за да потвърдите и "esc", за да излезете.

q - Техническо меню

За да получите достъп до техническото меню трябва да се свържете с обслужващия център, тъй като това изисква парола.

Достъп до "technical menu", както следва:

- Натиснете клавиша "menu".
- Използвайте клавишите със стрелки, за да превъртате и да изберете "Settings"
- Натиснете "menu", за да потвърдите.
- Използвайте клавишите със стрелки, за да превъртите и изберете "Technical menu"
- Натиснете "menu", за да потвърдите.
- С клавиши + - изберете "Product Type", "Service", "Parameters", "Sanitary Par", "Counter memories", "Enable fan" и "Puffer data".
- Натиснете "menu", за да потвърдите и "esc", за да излезете.

13-ЗАПИСИ ОТ МЕНЮ И РАБОТА

СИСТЕМНИ КОНФИГУРАЦИИ

По време на монтажа, продуктът трябва да бъде конфигуриран според типа на системата чрез избиране на съответния параметър в менюто "SETTINGS". Има 5 възможни конфигурации, описани по-долу:

Конфигурация	Описание
1	Контрол на темп. в помещението чрез бордови датчик на камината или чрез активиране на външен термостат.
2	2.1 Управление на температурата на околната среда с монтиран датчик в камината или чрез активиране на външен термостат на околната среда; моментно производство на гореща вода за санитарни нужди с пластинчат обменник в ЗАВОДСКА КОНФИГУРАЦИЯ.
	2.2 Контрол на температурата в помещението чрез бордови датчик в камината или чрез активиране на външен термостат; DHW производство за акумулиращ цилиндър (по избор). ИЗКЛЮЧВАНЕ НА ВЪТРЕШНИЯ ТРИПЪТЕН ВЕНТИЛ И ПРЕВКЛЮЧВАТЕЛ НА ПОТОКА (АКО ИМА)
3	Контрол на температурата в помещението чрез бордови датчик в камината или чрез активиране на външен термостат; DHW производство с NTC датчик (10 kΩ B3435). ИЗКЛЮЧВАНЕ НА ВЪТРЕШНИЯ ТРИПЪТЕН ВЕНТИЛ И ПРЕВКЛЮЧВАТЕЛ НА ПОТОКА (АКО ИМА)
4	Външен буферен съд, контролиран чрез термостат.
5	Външен буферен съд, контролиран чрез NTC датчик(10 kΩ B3435).

СИСТЕМА С: ДИРЕКТНА ПЕЛЕТНА КАМИНА И ДАТЧИК В ПОМЕЩЕНИЕТО

Регулируеми настройки

НАСТРОЙКА	СТОЙНОСТИ
ТЕМП. НА ОКОЛНАТА СРЕДА	5°C - 35°C
ТЕМП. НА ВОДАТА	30°C - 80°C

Параметри, които да се настроят

Настройки	Стойност
Конфигурация	1

Хидравлична схема

№	Описание	№	Описание
1	Пелетна камина	3	Анти-кондензационен вентил
2	Заден клеморед		

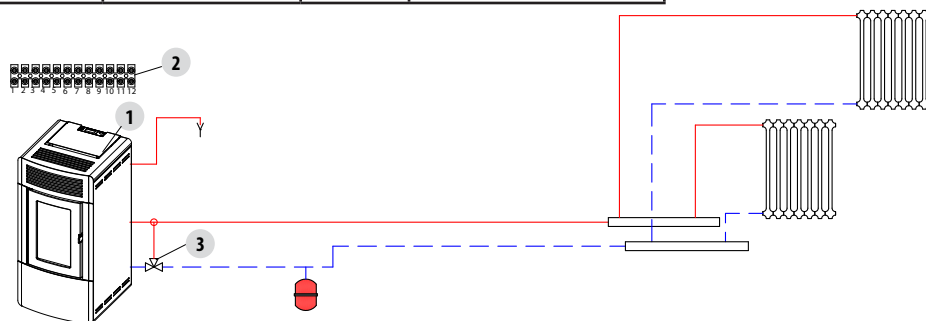

13-ЗАПИСИ ОТ МЕНЮ И РАБОТА

СИСТЕМА С: ДИРЕКТНА ПЕЛЕТНА КАМИНА И ТЕРМОСТАТ В ПОМЕЩЕНИЕТО

Регулируеми настройки

НАСТРОЙКА	СТОЙНОСТИ
ТЕМП. НА ВОДАТА	30°C - 80°C

Параметри, които да се настроят

Настройки	Стойност
Конфигурация	1
Външен термостат	ON

Хидравлична схема

№	Описание	№	Описание
1	Пелетна камина	3	Анти-кондензационен вентил
2	Заден клеморед	4	Стаен термостат

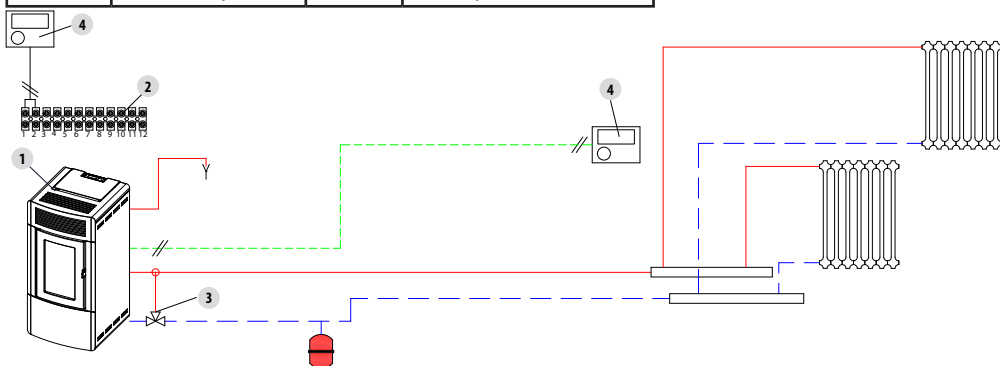

13-ЗАПИСИ ОТ МЕНЮ И РАБОТА

СИСТЕМА С: ДИРЕКТНА ПЕЛЕТНА КАМИНА, ДАТЧИК В ПОМЕЩЕНИЕТО И АКУМУЛИРАЩ ЦИЛИНДЪР НА DHW Регулируеми настройки

НАСТРОЙКА	СТОЙНОСТИ
ТЕМП. НА ОКОЛНАТА СРЕДА	5°C - 35°C
ТЕМП. НА ВОДАТА	30°C - 80°C
ТЕМП. НА КАМИНАТА	30°C - 80°C

Параметри, които да се настройт

Настройки	Стойност
Конфигурация	3

Хидравлична схема

№	Описание	№	Описание
1	Пелетна камина	5	Датчик в акумулиращ цилиндър
2	Заден клеморед	6	Трипътен вентил
3	Анти-кондензационен вентил	7	DHW термостатен вентил
4	DHW акумулиращ цилиндър		

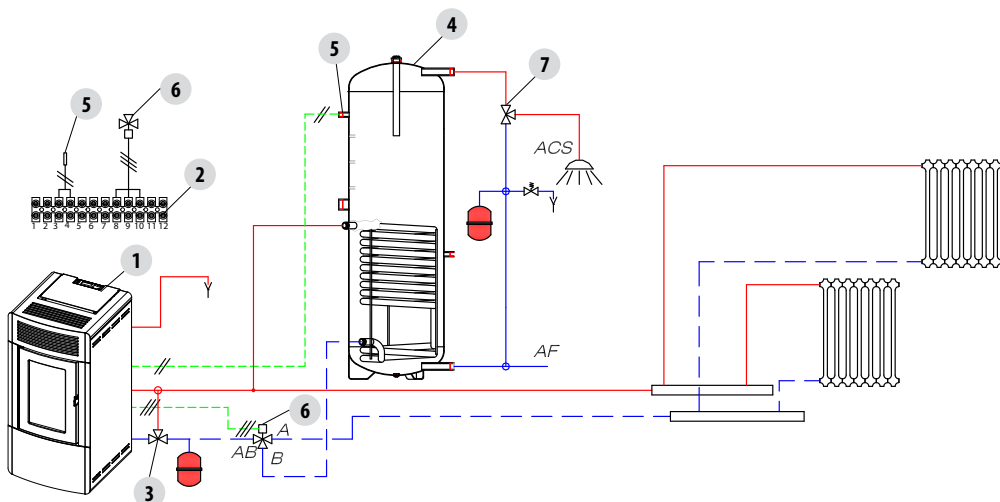

13-ЗАПИСИ ОТ МЕНЮ И РАБОТА

СИСТЕМА С: ДИРЕКТНА ПЕЛЕТНА КАМИНА, ТЕРМОСТАТ В ПОМЕЩЕНИЕТО И АКУМУЛИРАЩ ЦИЛИНДЪР НА DHW Регулируеми настройки

НАСТРОЙКА	СТОЙНОСТИ
ТЕМП. НА ВОДАТА	30°C - 80°C
ТЕМП. НА КАМИНАТА	30°C - 80°C

Параметри, които да се настройват

Настройки	Стойност
Конфигурация	3
Външен термостат	ON

Хидравлична схема

№	Описание	№	Описание
1	Пелетна камина	5	Датчик в акумулиращ цилиндър
2	Заден клеморед	6	Трипътен вентил
3	Анти-кондензационен вентил	7	DHW термостатен вентил
4	DHW акумулиращ цилиндър	8	Стаен термостат

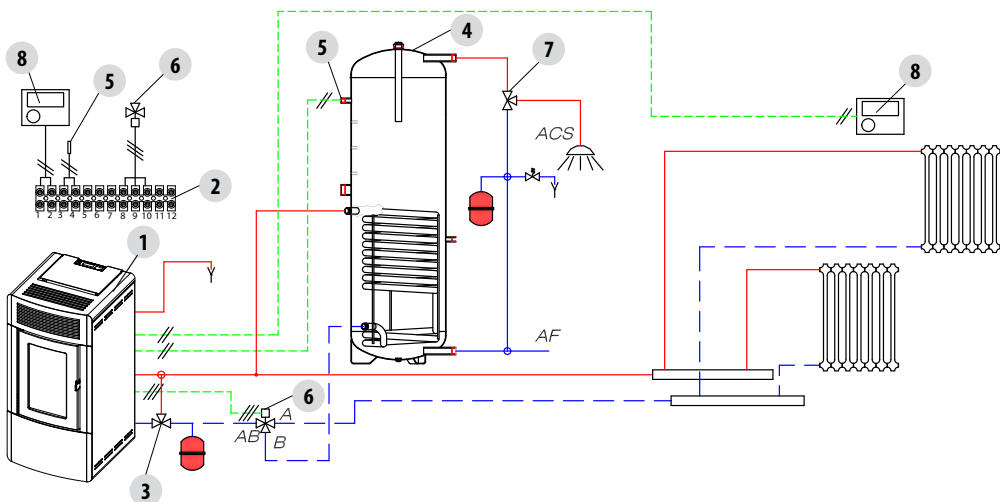

13-ЗАПИСИ ОТ МЕНЮ И РАБОТА

СИСТЕМА С: ПЕЛЕТНА КАМИНА И БУФЕРЕН СЪД

Регулируеми настройки

НАСТРОЙКА	СТОЙНОСТИ
ТЕМП. НА БУФЕРНИЯ СЪД	55°C - 75°C

Параметри, които да се настройят

Настройки	Стойност
Конфигурация	5

Хидравлична схема

№	Описание	№	Описание
1	Пелетна камина	5	Датчик на буферен съд
2	Заден клеморед	6	Помпа на системата
3	Анти-кондензационен вентил	7	Стаен термостат
4	Буферен съд		

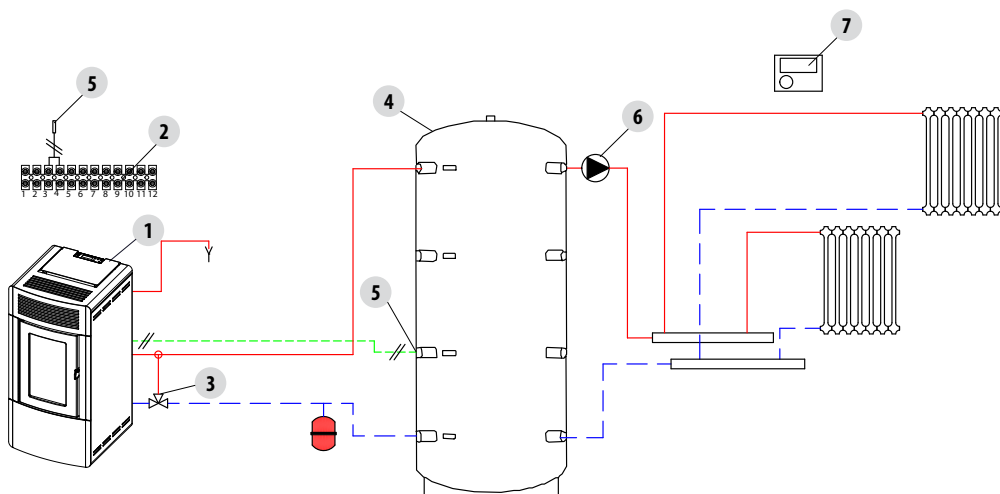

13-ЗАПИСИ ОТ МЕНЮ И РАБОТА

СИСТЕМА С: ПЕЛЕТНА КАМИНА, БУФЕРЕН СЪД И КАМИНА ЗА СПЕШНИ НУЖДИ (МОНТИРАНА НА СТЕНА)

Регулируеми настройки

НАСТРОЙКА	СТОЙНОСТИ
ТЕМП. НА БУФЕРНИЯ СЪД	55°C - 75°C

Параметри, които да се настройват

Настройки	Стойност
Конфигурация	5
Спомагателна камина	ON

Хидравлична схема

№	Описание	№	Описание
1	Пелетна камина	7	Пластинчат топлообменник
2	Заден клеморед	8	Помпа на системата
3	Анти-кондензационен вентил	9	Термостат на камина за спешни нужди
4	Буферен съд	10	Реле за активация
5	Датчик на буферен съд	11	Свързващ модул на спомагателна камина
6	Камина за спешни нужди	12	Невъзвратен вентил

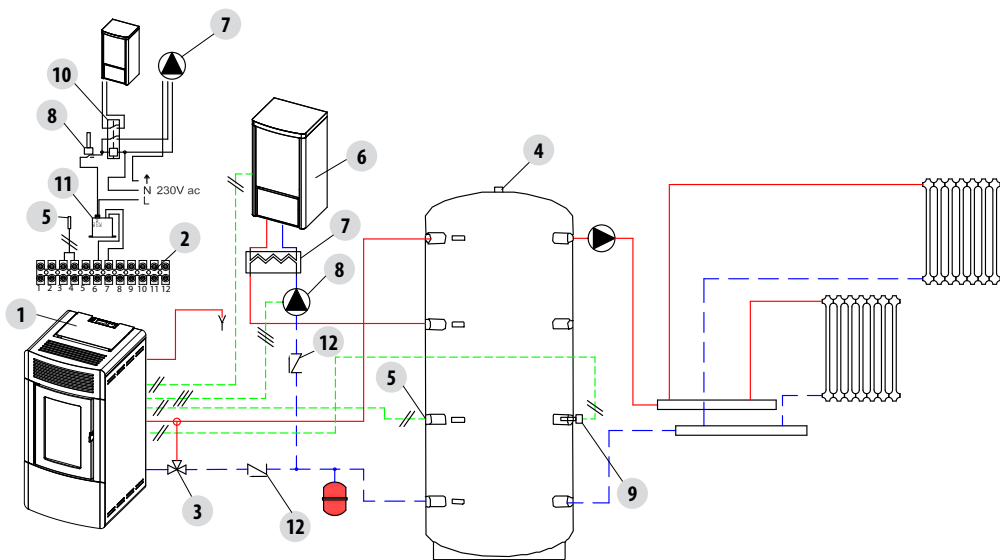

13-ЗАПИСИ ОТ МЕНЮ И РАБОТА

РЕЖИМ НА РАБОТА

Режимът на работа на хидрокамините е само АВТОМАТИЧЕН (няма наличен ръчен режим на работа). Регулирането на пламъка се прави съгласно "Системната конфигурация" от датчика за температура в помещението, разположен на гърба на уреда (вижте изображението), чрез външен термостат, чрез температурата на водата в камината или чрез NTC датчици.

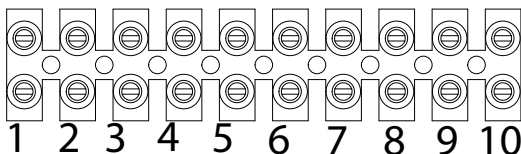
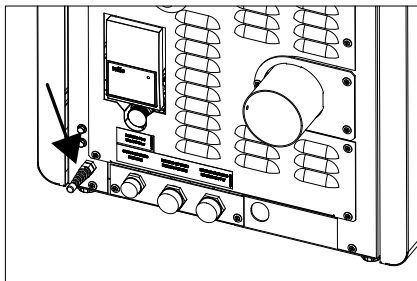

ЕЛЕКТРИЧЕСКИ ВРЪЗКИ

КОНТАКТИ НА КЛЕМОРЕД	
ПОЗ. 1-2 ВЪНШЕН ТЕРМОСТАТ/ТЕРМОСТАТ НА БУФЕРЕН СЪД	ПОЗ. 8 НЕУТРАЛЕН ТРИПЪТЕН ВЕНТИЛ
ПОЗ. 3-4 БУФЕРЕН СЪД/ДАТЧИК В КАМИНАТА	ПОЗ. 9 ТРИПЪТЕН ВЕНТИЛ ФАЗА (санитарен)
ПОЗ. 5 ЗАЗЕМЯВАНЕ	ПОЗ. 10 ТРИПЪТЕН ВЕНТИЛ ФАЗА (отопление)
ПОЗ. 6-7 СПОМАГАТЕЛНА КАМИНА	

За да достигнете до клеморедата, действайте, както е показано в част 1 на ръководството (в параграфа за сваляне на задния панел). След това разхлабете двата винта "z" и извадете клеморед "S". Направете необходимите връзки и поставете всичко обратно.

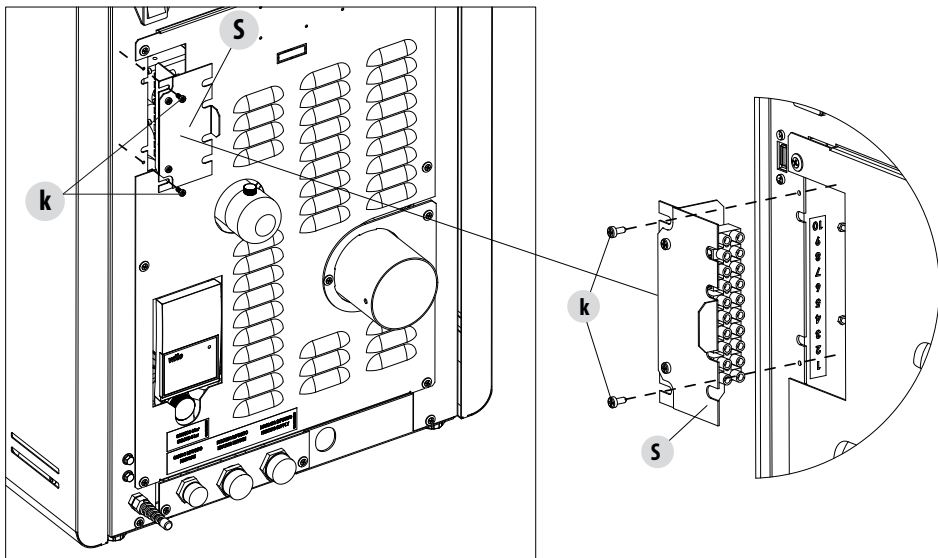

13-ЗАПИСИ ОТ МЕНЮ И РАБОТА



МОЛЯ, ИМАЙТЕ ПРЕДВИД: ЗА ЕЛЕКТРИЧЕСКИ ВРЪЗКИ, ВИЖТЕ ГЛАВА “14-ЕЛЕКТРИЧЕСКИ ПЛАН” ТУК

- *Проводниците на автомата за водно налягане, които са монтирани в камината трябва да бъдат свързани с хидравличен комплект (по избор).*
- *Проводниците на превключвателя на потока са монтирани в камината за свързване към хидравличния комплект (по избор) с гореща вода за битови нужди.*

ПУСКАНЕ В ЕКСПЛОАТАЦИЯ

Натиснете клавиш **1** (esc) за пускане на уреда в експлоатация. Дисплеят ще покаже **ON** с мигащ символ на пламък. Когато пламъкът спре да мига, камината е достигнала работните условия за “електрозахранване”.

Целевата стайна температура по подразбиране е настроена на 20°C. За да промените тази настройка следвайте инструкциите в менюто за регулиране; направете същото, за да настроите температурата на водата за отопление и скоростта на вентилатора. За да активирате външен термостат, ако има, вижте параграфа за него.

ЕЛЕКТРОЗАХРАНВАНЕ

Когато стартирането приключи, панелът ще покаже **ON** с постоянен пламък на ниво 3 . Регулирането на пламъка за високи и по-ниски мощности се контролира автономно въз основа на температури, зададени със “Системната конфигурация.”

14 - ПРЕДПАЗНИ УСТРОЙСТВА И СИНГАЛИЗАЦИИ

ПРЕДПАЗНИ УСТРОЙСТВА

Продуктът е оборудван със следните предпазни устройства

АВТОМАТ ЗА НАЛЯГАНЕ

Контрол на налягането в димоотвода. Той е проектиран, за да спре захранващия шнек за пелети в случай на блокиран димоотвод или значително обратно налягане (от вятъра).

ДАТЧИК ЗА ТЕМПЕРАТУРА НА ДИМА

Улавя температурата на дима, като по този начин позволява стартиране или спиране на продукта, когато температурата падне под предварително зададената стойност.

КОНТАКТЕН ТЕРМОСТАТ В РЕЗЕРВОАРА ЗА ГОРИВО

Ако температурата надвиши предварително зададеното ниво на безопасност, той незабавно спира работата на камината.

КОНТАКТЕН ТЕРМОСТАТ В КАМИНАТА

Ако температурата надвиши предварително зададеното ниво на безопасност, той незабавно спира работата на камината.

ДАТЧИК ЗА ТЕМПЕРАТУРА НА ВОДАТА

Когато водата достигне температурата на спиране (85°C), датчикът автоматично нарежда на камината да изключи "OFF Stand-by".

ЕЛЕКТРИЧЕСКА БЕЗОПАСНОСТ

Камината е защитена срещу насилствени промени в тока с общ предпазител, разположен в пулта за управление на гърба на камината. Другите предпазители, които защитават платките са разположени на същото място.

ВЕНТИЛАТОР ЗА ДИМ

Ако вентилаторът спре, електронната платка съвременно спира захранването на пелети и се показва съобщение за сигнал за тревога.

МОТОРРЕДУКТОР

Ако редуциращият мотор спре, камината ще продължи да работи докато не изгасне пламъкът поради липса на гориво и докато се достигне минимално ниво на охлаждане.

ВРЕМЕННО ПРЕКЪСВАНЕ НА ЗАХРАНВАНЕТО

Когато прекъсването на захранването е по-малко от 10", камината се връща към предишното си работно състояние; ако е повече - извършва цикъл на охлаждане/повторно запалване.

НЕУСПЕШНО ПУСКАНЕ В ЕКСПЛОАТАЦИЯ

Ако горивото не успее да се запали по време на етапа на стартиране, камината ще премине в състояние на тревога.

ФУНКЦИЯ ПРОТИВ ЗАМРЪЗВАНЕ

Ако датчикът на камината установи температура на водата по-ниска от 5°C, циркуляционната помпа се активира автоматично, за да предпази системата от замръзване.

ФУНКЦИЯ ПРОТИВ ЗАСЯДАНЕ НА ПОМПАТА

Ако помпата не се използва дълго време, тя периодично се активира автоматично в продължение на няколко секунди, за да се предпази от засядане.

14 - ПРЕДПАЗНИ УСТРОЙСТВА И СИНГАЛИЗАЦИИ



УПЛЪТНЯВАНЕ НА ПРЕДПАЗНИТЕ УСТРОЙСТВА Е ЗАБРАНЕНО

Ако продуктът НЕ се използва както е описано в това ръководство, производителят отказва всякаква отговорност за щети, причинени от лица и собственост. Освен това производителят отказва да приеме отговорност за щета за лица и отговорност, произлизащи от неспазването на всички правила, съдържащи се в ръководството и по-конкретно:

- *Всички необходими мерки и/или предпазни мерки трябва да бъдат приети при извършването на поддръжка, почистване и ремонти.*
- *Не запушвайте предпазните устройства.*
- *Не махайте предпазните устройства.*
- *Свържете продукта към ефективна система за изпускане на дим.*
- *Първо, проверете, че околната среда, където трябва да се монтира, се проветрява правилно.*

Само след отстраняване на причината на намесата на системата за безопасност е възможно да запалите отново продукта и следователно да възстановите автоматичната работа на датчика. Това ръководство ще Ви помогне да разберете, каква нередност е станала, и ще Ви обясни как да ѝ попречите според съобщенията за грешка, показани на уреда.

14 - ПРЕДПАЗНИ УСТРОЙСТВА И СИНГАЛИЗАЦИИ

АЛАРМЕНА СИГНАЛИЗАЦИЯ

Когато се появи условие, различно от очакваното за редовна работа на камината, се пуска алармата.

Причината за алармата е показана на пулта за управление. Звукът на сигнал не е активиран за аларми A01-A02, за да не се безпокои потребителят, когато няма пелети в резервоара през нощта.

Сигнализация на пулта	тип проблем	Решение
A01	Огънят не се запалва.	Проверете нивото на пелетите в бункера. Проверете дали мангалът е позициониран правилно в неговото гнездо и няма натрупан и неизгорял материал. Уверете се, че запалната свещ се затопля. Напълно изпразнете и почистете мангала преди рестартиране.
A02	Огънят излиза навън ненормално.	Проверете нивото на пелетите в резервоара.
A03 Сигнал за тревога на термостатите	Температурата на резервоара за пелети или температурата на водата надвишава предвидения безопасен праг.	Изчакайте до края на етапа на охлаждане, спрете алармата и запалете повторно камината като настроите зареждането на гориво на минимум (меню SETTINGS - рецепта за пелети). Ако алармата не изключва, свържете се с обслужващия център. Проверете дали вентилаторът в помещението работи правилно (ако има такъв).
A04	Дим от прегряване.	Зададеният праг за дим е надвишен. Намалете зареждането на пелети (меню SETTINGS - Рецепта за пелети).
A05 Аларма на автомат за налягане	Намеса на автомат за налягане на дим или недостатъчно налягане на вода.	Проверете за запушване на комина/отворена врата или налягането на хидравличната система.
A08	Аномална работа на вентилатора за дим.	Ако алармата не изключва, свържете се с обслужващия център.
A09	Неизправност с датчика за дим.	Ако алармата не изключва, свържете се с обслужващия център.
A19	Неизправност с датчика за вода.	Отделен/прекъснат/дефектен/неразпознат датчик за вода.
A20	Аларма за датчик на буферния съд.	Отделен/прекъснат/дефектен/неразпознат датчик на буферния съд.
Обслужване	Предупреждение за профилактичен преглед (не блокира)	Когато това мигачко съобщение се появи при пускане, това означава, че е време да се направи планирана поддръжка. Обадете се на помощния център.



НУЛИРАНЕ НА АЛАРМА

НИКОГА не отваряйте вратата на камината докато е в процес на първоначално пускане в действие или в цикъл на спиране, пелетите все още са тлеещи или следователно може да има блокировки.
ВНИМАНИЕ!

14 - ПРЕДПАЗНИ УСТРОЙСТВА И СИНГАЛИЗАЦИИ

Ако по време на работа или първоначално запалване се изправите пред изтичане на дим от горене в помещението от уреда или димоотвода, тогава, моля, изключете уреда, проветрете помещението и незабавно се свържете с техника по монтаж/обслужване.

За да нулирате алармата, натиснете и задръжте 1 (ESC) в продължение на няколко секунди. Камината проверява дали причината за алармата все още съществува.

В първия случай, алармата продължава да се показва, във втория случай се изключва.

Ако алармата не изключва, свържете се с обслужващ център.

НОРМАЛНО СПИРАНЕ (на пулта: OFF с мигащ символ за пламък)

Когато бъде натиснат клавишът за спиране или когато има алармен сигнал, камината влиза във фаза на топлинно гасене, която включва автоматично изпълнение на следните фази:

- Спира зареждането на пелети
- Вентилаторът в помещението (ако е монтиран) продължава да работи на зададената скорост, така че температурата на дима да достигне 100°C, след това работи на минимална скорост до достигане на температура за спиране.
- Вентилаторът на екстрактора за дим се активира при максимална скорост и остава включен в продължение на определен период от 10 минути, в края на който, ако температурата на дима падне под прага за спиране, вентилаторът спира, в противен случай той ще продължи да работи на максимална скорост докато температурата падне под прага.
- Ако камината е спряна нормално, но поради топлинна инерция температурата на дима отново надвиши прага за изключване, етапът на спиране ще бъде повторен на минимална скорост докато температурата падне.

ИЗКЛЮЧВАНЕ НА ЕЛЕКТРОЗАХРАНВАНЕТО С ВКЛ. КАМИНА

В случай на изключване на електрозахранването, камината прави следното:

- Прекъсване на захранването за по-малко от 10": продължава работа в ход;
- След загуба на захранване за повече от 10", което е станало при включена камина или по време на запалване, може да възстановите камината до предишното ѝ работно състояние, когато се възстанови захранването, както следва:
 1. Охладете камината чрез активиране на екстрактора за дим при минимална скорост в продължение на 10', после преминете към следващата стъпка;
 2. Възстановете камината към работното състояние преди изключване на електрозахранването.

През фаза 1, пултът показва ON BLACK OUT.

през фаза 2, пултът показва Start-up.

Ако през фаза 1 системата получи команди ръчно от потребителя от пулта за управление, тя спира последователността за възстановяване след изключване на електрозахранването и започва пускането в експлоатация или спирането, зададени от потребителя.

ИЗКЛЮЧВАНЕ НА ЕЛЕКТРОЗАХРАНВАНЕТО ЗА ПОВЕЧЕ ОТ 10" ПО ВРЕМЕ НА ГАСЕНЕ НА КАМИНАТА

Ако има загуба на захранване, НАДВИШАВАЩО 10", докато камината се изключва, при възстановяване на захранването камината автоматично ще се включи в режим на изключване, дори ако едновременно температурата на дима е паднала под 45°C. Този етап може да бъде прескочен чрез натискане на клавиша 1 (esc) (прескача към пускане), а повторното му натискане разпознава, че камината е изключена.

15-ПРЕПОРЪКИ ЗА БЕЗОПАСНА УПОТРЕБА



САМО ПРАВИЛЕН МОНТАЖ И ПОДХОДЯЩА ПОДДРЪЖКА И ПОЧИСТВАНЕ НА УРЕДА МОЖЕ ДА ГАРАНТИРАТ ПРАВИЛНАТА РАБОТА И БЕЗОПАСНАТА УПОТРЕБА НА ПРОДУКТА

Бихме желали да Ви информираме, че сме наясно със случаите на неизправност на домашните отоплителни продукти с пелети, основно поради неправилен монтаж и неподходяща поддръжка.

Бихме желали да Ви уверим, че всичките ни продукти са изключително безопасни и сертифицирани съгласно европейските стандарти. Системата за запалване е изпитана с огромно внимание, за да повиши ефективността на запалването и да предотврати всякакъв вид проблеми, дори при най-лошите условия на работа. Във всеки случай, като например за всеки друг продукт, захранван с пелети, нашите уреди трябва да бъдат монтирани правилно и да преминават редовно периодично почистване и поддръжка, за да се гарантира безопасна работа. Нашите проучвания ни показаха, че неизправностите са основно поради комбинация на част или всички от следните фактори:

- Блокирани отвори на мангал или деформиран мангал поради липса на поддръжка и условия, които могат да причинят забавено запалване, генериращо ненормално производство на неизгорели газове.
- Недостатъчен въздух за горене поради намален или задръстен входящ въздуховод.
- Използване на дымоотводи, които не отговарят на регулаторните изисквания за монтаж, неуспешно гарантиране на подходящо засмукване.
- Частично запушен комин поради липса на поддръжка, намаляващ засмукването и затрудняващ запалването.
- Дефлектор на комина, който не отговаря на указанията в ръководството и следователно не е подходящ да предотврати вероятно обратно засмукване.
- Този фактор е решаващ, когато продуктът е монтиран в изключително ветровити райони, като крайбрежни райони.

Комбинацията на един или повече от тези фактори може да създаде важни условия за неизправност.

За да се избегне това, от основно значение е да се гарантира, че този продукт е монтиран в съответствие с валидните стандарти.

Освен това е от изключителна важност да се спазват следните прости правила:

- Всеки път, когато мангалът е свален за почистване, той винаги трябва да бъде поставян обратно правилно в работната позиция преди използването на продукта, като напълно се премахне всяка останала мръсотия по поддържащата основа.
- Никога не трябва ръчно да се зареждат пелети в мангала, независимо дали преди запалването или по време на работа.
- Натрупването на неизгорели пелети, гарантиращо неуспешно запалване, трябва да бъде премахнато преди да се повтори запалването. Също така проверете, че те се захванат правилно и че влизат за въздух за горене/дымоотвеждащият отвор са нормални.
- Ако запалването не е успешно многократно, незабавно спрете употребата на продукта и се свържете с квалифициран техник, за да провери неговата работа.

Спазването на тези указания е напълно достатъчно, за да се гарантира правилната работа и да се избегнат всякакъв вид проблеми с продукта.

Ако не бъдат предприети гореспоменатите предпазни мерки и по време на запалването мангалът се претовари с пелети като по този начин генерира необичаен дим в горивната камера, внимателно следвайте указанията по-долу:

- Не изключвайте електрозахранването към продукта по каквато и да е причина: това ще спре екстрактора на дим, който изпуска дим в околната среда.
- Вземете предпазна мярка да отворите прозорците, за да проветрите помещението на монтаж от всякакъв дим в околната среда (може би коминът не работи правилно).
- Не отваряйте вратата на огневата камера: това ще компрометира нормалната работа на дымоотвеждащата система към комина.
- Просто изключете камината, чрез задействане на бутона за вкл./изкл. на пулта за управление (не задния бутон за електрозахранване!) и се отдалечете докато димът се отведе напълно.
- Преди да опитате повторно запалване, почистете напълно мангала и неговите отвори за преминаване на въздух от всички замърсявания и неизгорели пелети. Поставете обратно на място мангала, като отстраните всичката мръсотия по поддържащата основа. Ако запалването се провали многократно, незабавно спрете употребата на продукта и се свържете с квалифициран техник, за да провери неговата работа и комина.

16-ПОЧИСТВАНЕ И ПОДДРЪЖКА

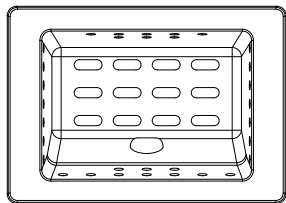

ПРИМЕР ЗА ЧИСТ МАНГАЛ



ПРИМЕР ЗА МРЪСЕН МАНГАЛ

Само чрез правилно обслужване и почистване на продукта е възможно да се гарантира неговата безопасност и правилна работа.



ВНИМАНИЕ! Всички работи по почистването на всички части трябва да бъдат изпълнени при напълно изстуден продукт и изключен щепсел.

Изключете продукта от електрозахранването 230 V преди да извършите каквито и да са работи по поддръжката.

Продуктът изисква малко поддръжка, ако се използва със сертифицирани пелети с добро качество.

ЕЖЕДНЕВНО ИЛИ ЕЖЕСЕДМИЧНО ПОЧИСТВАНЕ, ИЗПЪЛНЕНО ОТ ПОТРЕБИТЕЛЯ

Почистване на мангала и пепелника

Отворете вратата на огневата камера "F", повдигнете част "C" от кожуха и използвайте вакуумна дюза за почистване на пепелта от зоната под мангала. Препоръчваме извършване на тази работа на всеки 2-3 дни в зависимост от това какъв тип пелети се използват. Издърпайте вратата "H" надолу и я отворете. Завъртете дръжката на вратата "G" надясно и я отворете като я преместите надолу. Махнете и изпразнете пепелника "D". Избършете всякаква останала пепел преди да вкарате отново пепелника. Вашият опит и качество на пелетите ще определят честотата на почистване на пепелника. Все пак се препоръчва да не се надвишават 7 дни. След премахване и изпразване на пепелника "D" почистете също и долната част на отделението (вижте стрелката "Q").

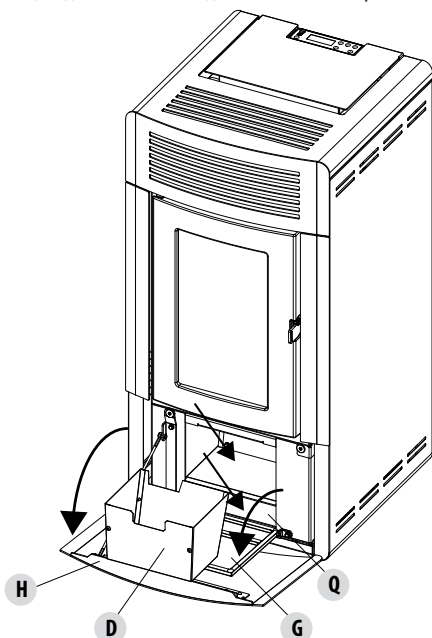
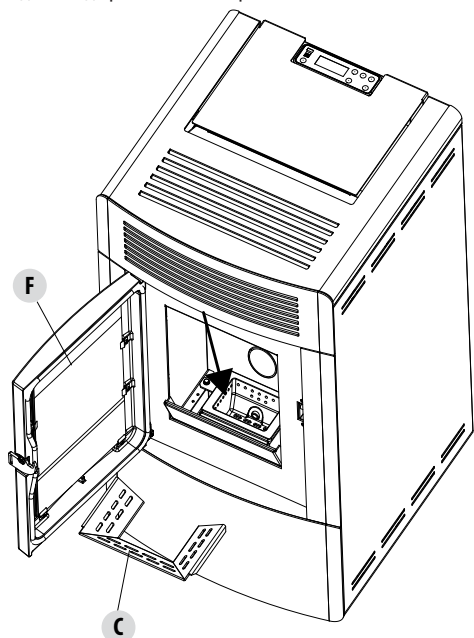

Внимание! Когато почистването приключи, не забравяйте да поставите част "C" и пепелника "D" обратно на място и затворете всички врати отново ("G", "H", "F").

16-ПОЧИСТВАНЕ И ПОДДРЪЖКА

ПОЧИСТВАНЕ НА СТЪКЛОТО

Препоръчително е да почиствате керамичното стъкло със суха четка или ако е много мръсно, напръскайте малко специален почистващ препарат и почистете с кърпа.



ВНИМАНИЕ!

Не използвайте абразивни продукти и не пръскайте продукти за почистване на стъкло върху боядисаните части и на уплътненията на врата (керамично влакнесто въже).

ПОЧИСТВАЙТЕ ОБМЕННОКА И ОТДЕЛЕНИЕТО ПОД МАНГАЛА НА ВСЕКИ 2/3 ДНИ

Почистването на обменника и отделението под мангала е проста операция, но много важна, ако камината трябва да поддържа оптимална производителност.

Затова препоръчваме почистване на вътрешния обменник на всеки 2-3 дни, като се извършват тези прости операции в следния ред:

- **Активиране на функция "CLEANING"** - при изключена камина натиснете менюто, изберете "Settings", със стрелките <> изберете "Cleaning", потвърдете с клавиш "Menu", активирайте почистването "ON" с клавиши + -. Тази процедура стартира екстрактора за дим на максимална настройка, за да изхвърли саждите, които се преместват при почистване на обменника.
- **Почистете тръбата** - Използвайте лост "A", разположен под капака на резервоара, силно разклатете турбулаторите 5-6 пъти. Това ще премахне всички сажди, натрупани в димоотводите на обменника по време на нормалната работа на камината.
- **Деактивиране на функцията "CLEANING"** - тази функция се деактивира автоматично след две минути. Ако трябва да спрете функцията по-скоро, натиснете клавиша "Esc".
- **Почистете отделението на екстрактора за дим (фиг. на следващата страница)**
- Камината е оборудвана с отстраняемо чекмедже за пепел, което събира всякакви натрупвания на сажди и пепел (предишната страница).
- Когато сте готови с почистването, затворете капака и пепелника.



Активирайте режим на почистване на всеки 2-3 дни; в противен случай камината може да влезе в сигнал за тревога, причинена от задръстване с пепел след няколко часа работа.

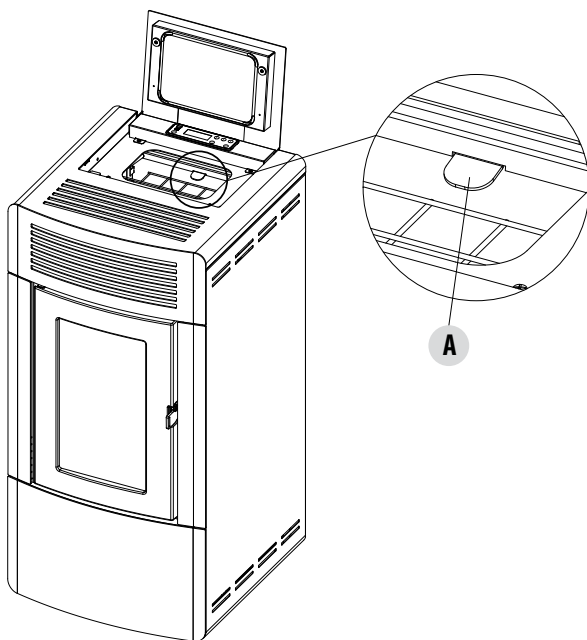

16-ПОЧИСТВАНЕ И ПОДДРЪЖКА

ПОЧИСТВАНЕ НА ТРЪБИТЕ

За по-добра производителност на камината, тръбите в горивната камера трябва да се почистват веднъж на месец. Отворете вратата на огневата камера и използвайте четка, осигурена за почистване на 5 тръби, разположени в горната част отвътре на горивната камера. Изчеткайте тръбите няколко пъти, така че пепелта, натрупана в тях, да падне на дъното около мангала. Използвайте прахосмукачка, за да премахнете целия паднал материал.

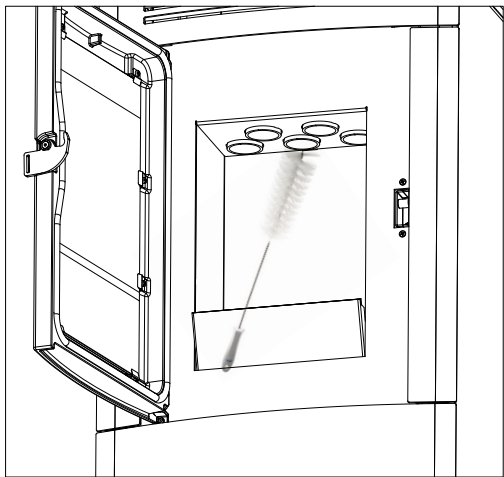

ПОЧИСТВАНЕ НА ОТДЕЛЕНИЕТО НА ЕКСТРАКТОРА НА ДИМ

В зоната зад пепелника "D", се намира капакът за дим "E", който трябва да бъде махнат, за да се почисти екстракторът за дим. Затова:

- разхлабете винтове "s"
- махнете капака "E"

Сега, използвайки дюзата на прахосмукачката, премахнете всякаква пепел и сажди, които може да са се натрупали в камерата, посочена със стрелката. Преди да сложите обратно капака "E", Ви препоръчваме да смените уплътнението "F".

Преди премахване на пепелта с помощта на прахосмукачка, се препоръчва да се почистват вътрешните стени на камината с помощта на доставеното стъргало.

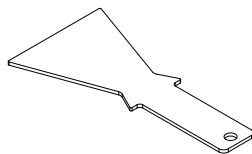
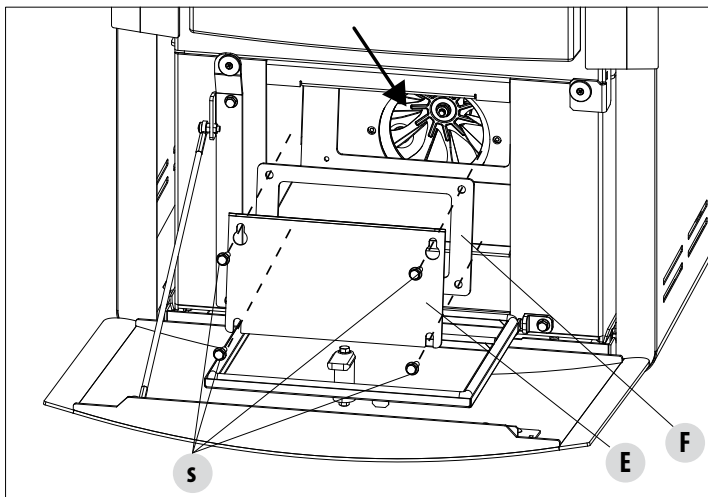

СТЪРГАЛКА

ПОЧИСТВАНЕ НА ДОЛНО ОТДЕЛЕНИЕ

16-ПОЧИСТВАНЕ И ПОДДРЪЖКА

ПЕРИОДИЧНА ПРОВЕРКА НА ЗАТВАРЯНЕТО НА ВРАТАТА

Уверете се, че затварянето на вратата гарантира правилното действие на уплътнението (с изпитване с "лист хартия") и когато врата е затворена, затварящият блок (X на фигурата) не стърчи от ламарината, към която е закрепен. За някои продукти ще бъде необходимо да се демонтира покритието, за да може да се достигне до необичайно издаване напред на блока, когато вратата е затворена.

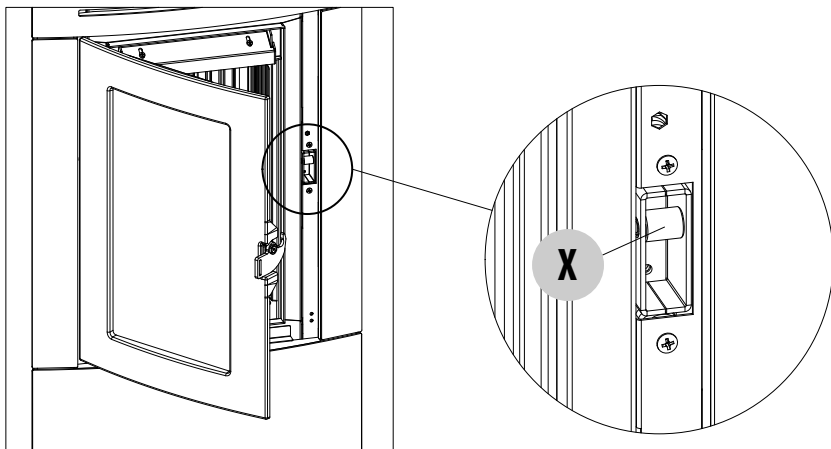

ПОЧИСТВАНЕ НА СИСТЕМАТА ЗА ИЗПУСКАНЕ НА ДИМ И ОБЩИ ПРОВЕРКИ

Почистване на димоотводната система, особено около съединения "Т", колена и всички хоризонтални секции на димоотвода.

За информация относно периодичното почистване на димоотвода, свържете се с квалифициран коминичистач.

Проверете уплътняването на керамичните въжени уплътнения на вратата на камината. Ако е необходимо, поръчайте нова смяна на уплътнения от търговеца на дребно или се свържете с оторизиран обслужващ център за извършване на работата.



ВНИМАНИЕ:

Честотата на почистване на димоотводната система зависи от използването на камината и типа монтаж.

Ние препоръчваме да разчитате на оторизиран обслужващ център за почистване и поддръжка на края на сезона, тъй като те ще извършат всички по-рано споменати работи и ще инспектират компонентите на камината.

СПИРАНЕ (край на сезона)

В края на всеки сезон, преди изключване на продукта се препоръчва да махнете всички пелети от бункера с прахосмукачка с дълга тръба. Препоръчваме премахване на неизползваните пелети от резервоара, защото може да задържат влага. Изключете всеки въздуховод за горене, който може да доведе влага вътре в горивната камера, но преди всичко поискайте от специализирания техник да обнови боята вътре в горивната камера със специални силиконови пръскащи бои (налични във всеки магазин или САТ) по време на годишните планирани работи по поддръжка в края на сезона. По този начин боята ще предпази вътрешните части на горивната камера, като блокира всеки процес по оксидация.

Когато не се използва, уредът трябва да се изключи от главното електрозахранване. Препоръчва се да се изключи захранващият кабел за допълнителна безопасност, особено в присъствието на деца.

Обслужващият предпазите трябва да се смени, ако пултът за управление не се включи, когато продуктът се включи отново чрез натискане на основния превключвател отстрани. Има отделение за предпазител на гърба на продукта, под захранващото гнездо. След като изключите щепсела от контакта, използвайте отвертка, за да отворите капака на отделението за предпазител и ако е необходимо да ги подмените (3,15 А закъснение).

16-ПОЧИСТВАНЕ И ПОДДРЪЖКА

СМЯНА НА РАЗРЯДНИК ЗА СВРЪХНАЛЯГАНЕ ЗА ГОРИВНАТА КАМЕРА

Гумената втулка за свръхналягане "G" на горивната камера (фиг. А) може да се износи и/или повреди, затова е необходимо да го смените веднъж годишно, за да гарантирате правилната работа на системата.

За да го смените, следвайте инструкциите по-долу

- Свалете капака
- Отстранете първия керамичен панел от страничната облицовка или стоманения панел (в зависимост от типа на камината)
- Развийте винта-шайбата-гумената втулка-ролката, показани на фигура А/С (от двете страни на капака). Вече е възможно да монтирате новия комплект:
- подгответе винта-шайбата-гумената втулка-ролката, както е показано на фиг. С и ги завийте в конструкцията.
- Затегнете винта докрай.

Сега се уверете, че натискът върху гумената втулка е правилен като използвате шаблона, доставен с комплекта:

- Поставете шаблона върху капака (фиг. В); главата на винта трябва да докосва елемента над нея. Ако е необходимо, затегнете или разхлабете винта, така че да докосва горния елемент.

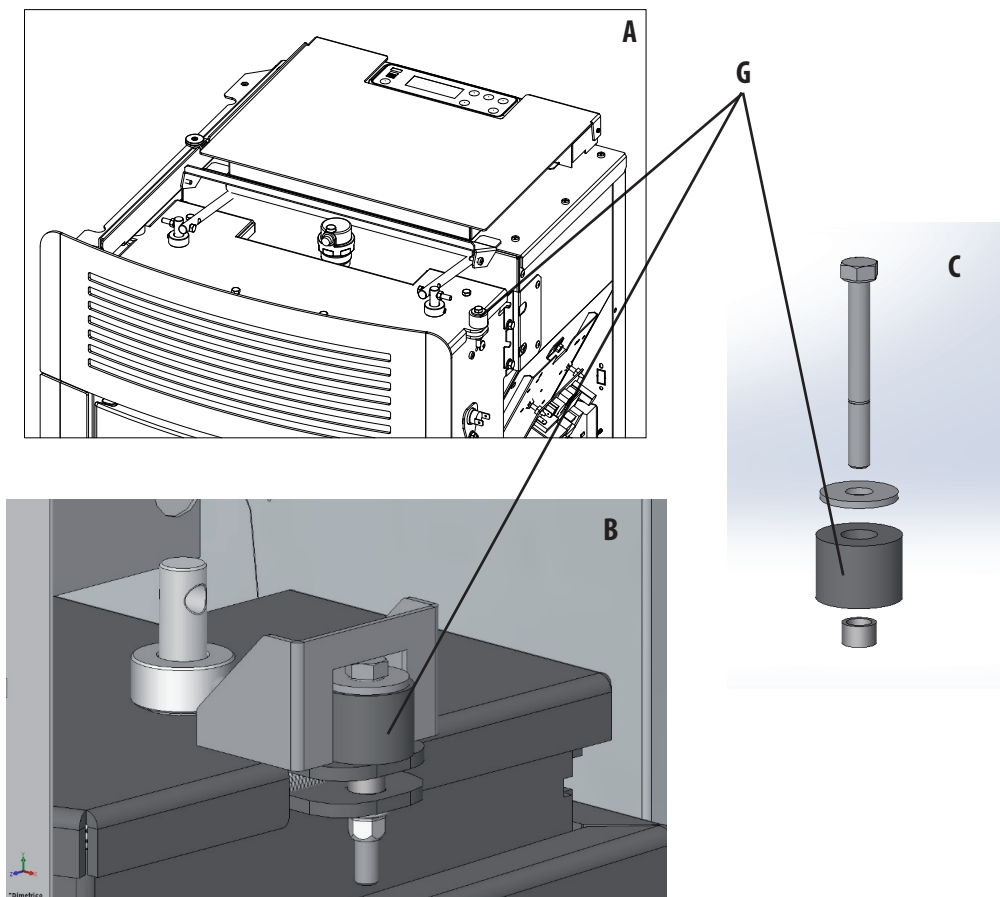

16-ПОЧИСТВАНЕ И ПОДДРЪЖКА

ПРОВЕРКА НА ВЪТРЕШНИТЕ КОМПОНЕНТИ



ВНИМАНИЕ!

Вътрешните електромеханични компоненти трябва да бъдат проверявани само от квалифициран персонал, чиято техническа експертност включва горене и електричество.

Препоръчваме да се извършва ежегодно обслужване (с планиран обслужващ контакт). Тази услуга по същество представлява визуална и функционална инспекция на вътрешните компоненти. Следното представлява обобщение на проверките и/или поддръжката, които са от съществено значение за правилната работа на продукта.

- Моторредуктор
- Вентилатор на екстрактор на дим
- Датчик за дим
- Запална свещ за запалване
- Автоматичен термостат за презареждане с пелети/вода
- Датчик за температура за помещението/вода
- Дънна платка
- Предпазители, защитаващи пулт-дънна платка
- ОКАБЕЛЯВАНЕ

	ЧАСТИ/ИНТЕРВАЛ	2-3 ДНИ	7 ДНИ	30 ДНИ	60-90 ДНИ	1 ГОДИНА
НА ОТГОВОРНОСТ НА ПОТРЕБИТЕЛЯ	Мангал*	•				
	Пепелник	•				
	Стъкло	•				
	Долно отделение		•			
ОТ КВАЛИФИЦИРАН ТЕХНИК	Пълен обменник				•	
	Димоотвод			•		
	Уплътнение на врата				•	
	Вътрешни части					•
	Димоотвод					•
	Циркулационна помпа					•
	Пластинчат топлообменник					•
	Водопроводни компоненти					•
	Електромагнитни компоненти					•
	Силиконов демпфер за свръхналягане за горивна камера					•
Работа по затваряне на вратата					•	

* ЧЕСТОТА НА ПОЧИСТВАНЕ ТРЯБВА ДА БЪДЕ УВЕЛИЧЕНА, АКО ПЕЛЕТИТЕ СА С ПОШО КАЧЕСТВО.

17-ПОВРЕДИ/ПРИЧИНИ/РЕШЕНИЯ



ВНИМАНИЕ:
НАСОКИ ЗА ИЗПОЗЛВАНЕ САМО ОТ СПЕЦИАЛИЗИРАН ТЕХНИК
ВНИМАНИЕ:

Всички ремонти трябва да се извършват единствено от специализиран техник, докато камината е напълно студена и електрическият щепсел е изключен. Работите с удебелен шрифт трябва да се извършват от специализиран техник.

Производителят няма да е отговорен и гаранцията е невалидна, ако това условие не е спазено.

НЕРЕДНОСТ	ВЪЗМОЖНИ ПРИЧИНИ	РЕШЕНИЯ
Пелетите не се подават в горивната камера.	Бункерът за пелети е празен	Напълнете резервоара с пелети
	Дървени стърготини са блокирали захранващия шнек	Изпразнете резервоара и отстранете ръчно дървените стърготини от захранващия шнек
	Неизправен мотор редуктор	<i>Сменете мотор редуктора</i>
	Неизправно електронно табло	<i>Сменете платката</i>
Огънят излиза навън или камината спира автоматично.	Бункерът за пелети е празен	Напълнете резервоара с пелети
	Не се захранват пелети	Вижте предишната нередност
	Датчикът за безопасност за температура на пелетите е задействан	Оставете камината да изстине, нулирайте термостата докато проблемът бъде решен и отново включете камината. Ако проблемът не изчезне, свържете се с Техническата поддръжка.
	Врата не е затворена правилно или уплътненията са износени	<i>Затворете врата и сменете уплътненията с оригинални</i>
	Неподходящи пелети	Сменете типа пелети с такива, препоръчани от производителя
	Слабо захранване с пелети	<i>Проверете потока на гориво, следвайки инструкциите в брошурата.</i>
	Горивната камера е мръсна	Почистете горивната камера, следвайки инструкциите в ръководството
	Залушен изход	Почистете димоотвода
	Неизправност в мотора за извличане на дим	<i>Проверете мотора и го подменете, ако е необходимо</i>
Автоматът за налягане е счупен или дефектен.	<i>Подменете автомата за налягане.</i>	

17-ПОВРЕДИ/ПРИЧИНИ/РЕШЕНИЯ

НЕРЕДНОСТ	ВЪЗМОЖНИ ПРИЧИНИ	РЕШЕНИЯ
Камината работи в продължение на няколко минути и след това спира.	Етапът на стартиране не е пълн	Повторете стартирането
	Временно спиране на захранването	Изчакайте автоматичното рестартиране
	Запушен димоотвод	Почистете димоотвода
	Повредени или неизправни датчици за температура	<i>Проверете и подменете датчиците</i>
	Неизправна запална свещ	<i>Променете запалната свещ и я сменете, ако е необходимо</i>
Пелети се натрупват в мангала, стъклото на врата се зацапва и пламъкът е слаб	Недостатъчно въздух за горене	Почистете мангала и проверете дали всички отвори са чисти. Извършете общо почистване на горивната камера и димоотвода. Проверете дали влизането на въздуха не е блокирано.
	Влажни и неподходящи пелети	Променете типа пелети
	Неизправност в мотора за изпразване на дим	<i>Проверете мотора и го подменете, ако е необходимо</i>
Моторът за изпразване на дим не работи	Няма електрозахранване към камината.	Проверете главното напрежение и предпазителя
	Моторът е неизправен	<i>Проверете мотора и кондензатора и ги подменете, ако е необходимо</i>
	Дефектна дънна платка	<i>Сменете електронната платка</i>
	Счупен пулт за управление	<i>Подменете пулта за управление</i>
При автоматично положение камината винаги работи на пълна мощност.	Термостатът е настроен на минимум	Нулирайте температурата на термостата.
	Термостатът в помещението е в положение, в което винаги показва студено.	Репозициониране на датчика
	Неизправност на датчика за температура.	<i>Проверете датчика и го подменете, ако е необходимо.</i>
	Повреден или неизправен пулт за управление.	<i>Проверете пулта и го подменете, ако е необходимо.</i>

17-ПОВРЕДИ/ПРИЧИНИ/РЕШЕНИЯ

Камината не работи	Няма електрозахранване	Проверете дали свещта е сложена и главният превключвател е в положение "1".
	Спиране на датчика за пелети	<i>Отмяна на спирането чрез промяна на настройката на задния термостат. Ако проблемите не изчезнат, поискайте помощ.</i>
	Изгорял предпазител	Подмяна на предпазителя.
	Счупен автомат за налягане (посочена блокировка).	Недостатъчно налягане на водата в камината
	Запушен димосос или димоотвод.	Почистете димоотвеждащия отвор и/или димоотвод.
	Активиран датчик за температура на водата	Обадете се за помощ

НЕРЕДНОСТИ, СВЪРЗАНИ С ХИДРАВЛИЧНАТА ВЕРИГА

Няма увеличение на температурата при работеща камина	Неправилно регулиране на горенето.	Проверете рецептата и параметрите.
	Камината/системата е мръсна.	Проверете и почистете камината.
	Недостатъчна мощност на камината.	Проверете дали камината е правилно оразмерена за изискванията на системата.
	Ниско качество на пелетите	Използвайте качествени пелети.
Кондензация в камината	Неправилна настройка на температурата.	<i>Настройте камината на най-висока температура.</i>
	Недостатъчен разход на гориво.	<i>Проверете рецептата и/или техническите параметри.</i>
Радиаторите са студени през зимата	Термостатът в помещението (местен и дистанционен) е настроен твърде ниско. Ако термостатът е дистанционен, проверете дали не е дефектирал.	<i>Настройте по-висока температура или подменете (ако е дистанционен).</i>
	Циркулационната помпа не работи, защото е блокирана.	<i>Освободете циркулационната помпа чрез премахване на свещта и завъртане на вала с отвертка.</i>
	Циркулационната помпа не работи.	<i>Проверете електрическите връзки на циркулационната помпа; подменете, ако е необходимо.</i>
	Радиаторите имат въздух в тях	<i>Вентилирайте радиаторите</i>



ВНИМАНИЕ!

Работите с наклонен шрифт трябва да се извършват от специализиран персонал.

Производителят няма да е отговорен и гаранцията е невалидна, ако това условие не е спазено.

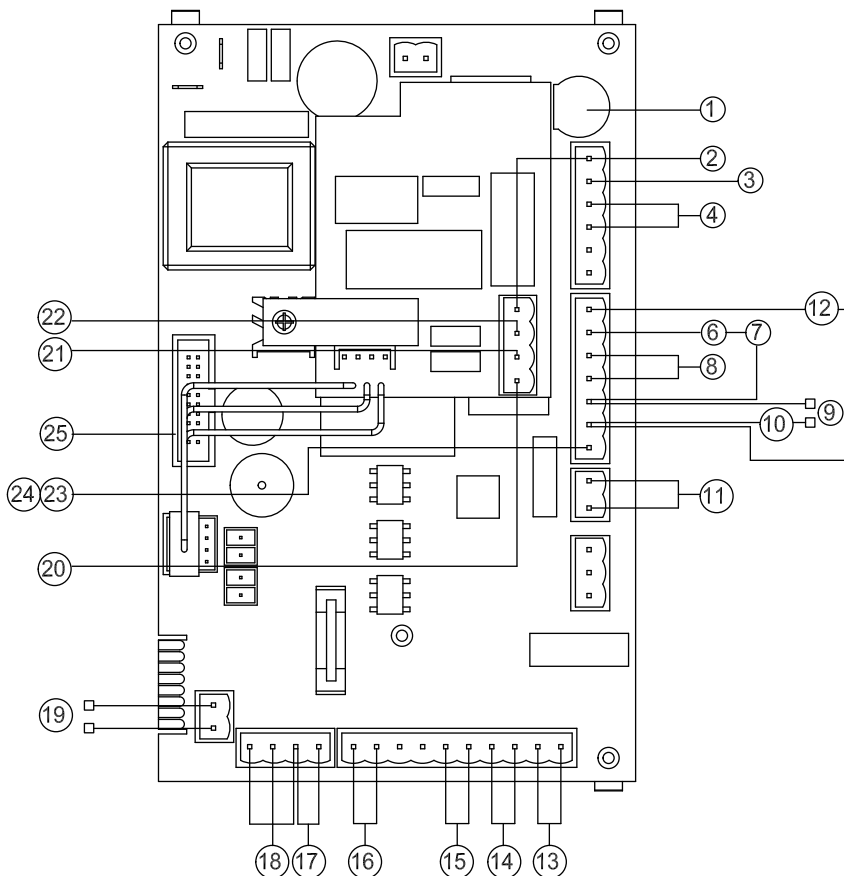

КЛЮЧ ЗА ОКАБЕЛЯВАНЕ НА ДЪННА ПЛАТКА

- | | |
|---|---|
| 1. ПРЕДПАЗИТЕЛ | 14. ВРЪЗКА НА ВЪНШЕН ТЕРМОСТАТ (КЛЕМА) |
| 2. ТАБЛО, ФАЗА | 15. ДАТЧИК ЗА ТЕМПЕРАТУРА В ПОМЕЩЕНИЕТО |
| 3. ТАБЛО, НЕУТРАЛА | 16. СВЪРЗВАНЕ НА ДАТЧИКА НА БУФЕРНИЯ СЪД/КАМИНАТА (КЛЕМА) |
| 4. ВЕНТИЛАТОР НА ЕКСТРАКТОР НА ДИМ | 17. ДАТЧИК ЗА ТЕМПЕРАТУРА НА ВОДАТА НА КАМИНАТА |
| 5. ----- | 18. КОНТРОЛ НА ОБОРОТИТЕ НА ВЕНТИЛАТОРА НА ЕКСТРАКТОРА НА ДИМ |
| 6. ТЕРМОСТАТ ЗА БЕЗОПАСНОСТ ЗА ПЕЛЕТИ | 19. ПРЕВКЛЮЧВАТЕЛ НА ПОТОКА (САМО ВАРИАНТИ С ОБМЕННИК) |
| 7. ПРЕДПАЗИТЕЛ ЗА ПРЕТОВАРВАНЕ НА ТЕМПЕРАТУРАТА НА ВОДАТА | 20. ТРИПЪТЕН ВЕНТИЛ, ФАЗА (ОТОПЛЕНИЕ) |
| 8. ЗАПАЛНА СВЕЩ | 21. ТРИПЪТЕН ВЕНТИЛ, ФАЗА (ЗА БИТОВИ НУЖДИ) |
| 9. АВТОМАТ ЗА НАЛЯГАНЕ НА ВОДА НА ХИДРАВЛИЧЕН КОМПЛЕКТ | 22. ПОМПА НА ФАЗА |
| 10. АВТОМАТ ЗА НАЛЯГАНЕ НА ВЪЗДУХ | 23. НЕУПТРАЛНА ПОМПА |
| 11. ВРЪЗКА НА СПОМАГАТЕЛНА КАМИНА (КЛЕМА) | 24. ТРИПЪТЕН НЕУТРАЛЕН ВЕНТИЛ |
| 12. ДАТЧИК | 25. ПУЛТ ЗА УПРАВЛЕНИЕ |
| 13. ДАТЧИК ЗА ДИМ | |

МОЛЯ ИМАЙТЕ ПРЕДВИД Електрическото окабеляване на отделните компоненти е монтирано с предварително окабелени конектори с различни размери.



Екотерм  Проект

България,
гр. Хасково 6300
бул. "Съединение" №67
тел.: 038 603043; 038 603044
уебсайт: www.ecotherm.bg
e-mail: office_haskovo@ecotherm.bg