



ПЕЛЕТНА КАМИНА

LOTO HYDRO 16 LOTO HYDRO 23 LOTO HYDRO 23 с обменник

ЧАСТ 1 - ИНСТРУКЦИИ И МОНТАЖ

Инструкции на български език

RED
HEATING

СЪДЪРЖАНИЕ

СЪДЪРЖАНИЕ	II
ВЪВЕДЕНИЕ	1
1-ПРЕДУПРЕЖДЕНИЯ И ГАРАНЦИОННИ УСЛОВИЯ	2
2-МОНТАЖ.....	9
3-ЧЕРТЕЖИ И ТЕХНИЧЕСКИ ХАРАКТЕРИСТИКИ	18
4-МОНТАЖ И СГЛОБЯВАНЕ	21
5-МОНТАЖ НА МЕТАЛНИТЕ СТРАНИ НА КАМИНАТА.....	24
6-СГЛОБЯВАНЕ НА КЕРАМИЧНА ЛОТО КАМИНА	28
7-ОТСТРАНЯВАНЕ НА ГОРЕН ПАНЕЛ	35
8-РЕГУЛЕРАНЕ НА ДЕКОРАТИВНА ВРАТА	36
9-ОТВАРЯНЕ НА ВРАТИТЕ	37
10-МОНТАЖ И СГЛОБЯВАНЕ	38
11-ЗАРЕЖДАНЕ НА ПЕЛЕТИТЕ.....	40
12-ХИДРАВЛИЧНА ВРЪЗКА	42
13-ЕЛЕКТРИЧЕСКА ВРЪЗКА	47

ВЪВЕДЕНИЕ

Уважаеми клиенти,

нашите продукти са проектирани и произведени в съответствие с европейските стандарти за строителни продукти (EN13240 за пещи на дърва, EN14785 за уреди за горене на пелети, EN13229 за камини/вградени камини за дърва и EN 12815 за готварски пещи на дърва), с висококачествени материали и богат опит в процесите по трансформиране. Продуктите също така отговарят на съществени изисквания на Директива 2006/95/ЕС (ниско напрежение) и Директива 2004/108/ЕС (електромагнитна съвместимост).

За да получите най-добрата производителност, ние Ви предлагаме да прочетете внимателно инструкциите в това ръководство. Това ръководство за монтаж и употреба представлява неразделна част от продукта: уверете се, че ръководството винаги се доставя с уреда, дори ако той смени собственика си. Ако ръководството се загуби, може да поискате друг екземпляр от местния технически отдел или да го изтеглите директно от уебсайта на фирмата.

Всички местни разпоредби, включително отнасящите се до националните и европейски стандарти, трябва да се спазват при монтажа на уреда. В Италия, за монтаж на системи с биомаса под 35 KW, вижте Министерски указ D.M. 37/08, а квалифициран техник по монтаж с подходящите принадлежности трябва да издаде сертификат за съответствие за монтираната система. (Под система имаме предвид камина+димноотвод+вентилационен отвор)

РЕВИЗИИ НА ПУБЛИКАЦИЯТА

Съдържанието на това ръководство е строго техническо и е собственост на RED.





Никаква част от това ръководство не може да се превежда на други езици, да се преработва или възпроизвежда, дори частично, под други механични или електронни форми, фотокопия, записи или друго, без предварително писмено разрешение от RED.

Фирмата си запазва правото да прави промени на продукта по всяко време без предварително уведомление. Частната фирма си запазва правата съгласно закона.

ГРИЖА ЗА РЪКОВОДСТВОТО И КАК ДА СЕ КОНСУЛТИРАМЕ С НЕГО

- Грижете се за това ръководство и го съхранявайте на лесно и бързо достъпно място.
- Ако ръководството не бъде поставено на мястото си или бъде унищожено, поискайте копие от Вашия търговец на дребно или директно от производителя, като посочите данните за идентифициране на продукта. Може също така да го изтеглите директно от уебсайта на фирмата.
- **"Удебеленият текст"** изисква специално внимание.
- **"Текстът в курсив"** се използва, за да привлече вниманието Ви към други параграфи в ръководството или за някакви допълнителни разяснения.
- **"ЗАБЕЛЕЖКА"** предоставя на читателя допълнителна информация.

СИМВОЛИ, ИЗПОЛЗВАНИ В РЪКОВОДСТВОТО

	ВНИМАНИЕ: Прочетете внимателно съответното съобщение, защото неспазването на предоставената информация може да доведе до сериозна щета на продукта и опасност за лицата, които го използват.
	ИНФОРМАЦИЯ: неспазването на тези разпоредби ще компрометира използването на продукта.
	РАБОТНИ ПОСЛЕДОВАТЕЛНОСТИ: последователност от бутони, които трябва да бъдат натиснати, за да получите достъп до менютата или да промените настройките.
	РЪКОВОДСТВО внимателно прочете това ръководство или съответните инструкции.

ПРЕРДПАЗНИ МЕРКИ ЗА БЕЗОПАСНОСТ

- **Монтажът, електрическите връзки, работното изпитване и поддръжката трябва да се извършват само от оторизиран и квалифициран персонал.**
- **Монтирайте продукта съгласно местното и национално законодателство и разпоредби, валидни в региона или държавата.**
- **Лоша употреба или неправилна поддръжка на продукта може да доведе до сериозна опасност от експлозия в горивната камера.**
- Използвайте само горивото, препоръчано от производителя. Продуктът не трябва да се използва като инсинератор. Строго забранено е използването на течно гориво.
- Не слагайте в бункера никакво гориво, различно от дървени пелети.
- Предоставените в това ръководство инструкции трябва винаги да се спазват, за да сте сигурни, че продуктът и всички свързани към него електронни уреди, се използват правилно и са избегнати инциденти.
- **Този уред може да се използва от деца над 8 годишна възраст и лица с намалени физически, сетивни или умствени способности или липса на опит и знания, ако бъдат наблюдавани или инструктирани относно безопасното използване на уреда и разбират опасностите. Деца не трябва да си играят с уреда. Почистването и поддръжката от потребителя не трябва да се извършва от деца без надзор.**
- Потребителят или който и да работи с продукта трябва да прочете и напълно да разбере съдържанието на това ръководство за монтаж преди да изпълни каквато и да е работа. Грешки или неправилни настройки може да причинят опасни условия и/или недобра работа.
- Не се катерете или облягайте на продукта.
- Не поставяйте чаршафи върху продукта, за да съхнат. Всякакви сушилни за дрехи или подобни трябва да бъдат на безопасно разстояние от продукта.
- **Опасност от пожар.**
- *Всякаква отговорност за неправилна употреба на продукта изцяло се поема от потребителя и освобождава производителя от всякаква гражданска и наказателна отговорност.*

1-ПРЕДУПРЕЖДЕНИЯ И ГАРАНЦИОННИ УСЛОВИЯ

- Всяко подправяне или неоторизирана смяна с неоригинални резервни части може да бъде опасно за безопасността на оператора и освобождава фирмата от всякаква гражданска и наказателна отговорност.
- Много от повърхностите на продукта стават много горещи (врата, ръкохватка, стъкло, димоотводи и др.). **Избягвайте контакт с тези части без подходящо предпазно облекло или подходящи инструменти като ръкавици с термична защита** или работни системи “студена ръкохватка”.
- **Забранено е да използвате продукта при отворена врата или счупено стъкло.**
- Продуктът трябва да бъде захранван от електрическа система, която е оборудвана с ефективно заземително устройство.
- Изключете продукта в случай на повреда или неизправност.
- Натрупани неизгорели пелети в горелката след всяко “неуспешно стартиране” трябва да бъдат премахнати преди следващо запалване. Проверете дали горелката е чиста и позиционирана правилно преди да запалите отново.
- **Изключете камината в случай на неизправност или недобра работа и незабавно се свържете със специализиран техник.**
- **Пелетите не трябва да бъдат подавани ръчно в горелката – това погрешно поведение може да създаде необичайно количество неизгорял газ, с опасност от експлозия в камерата.**
- **Натрупаните неизгорели пелети в горелката след неуспешни запалвания трябва да бъдат премахнати преди запалване.**
- Неуспешното почистване и поддръжка на мангала може да доведе до неправилна работа и експлозии в камината. Уверете се, че сте премахнали и почистили отворите в мангала и всякакви разхлабени образувани кори всеки път, когато изпразвате пепелта от камината или всеки път, когато не сте успели да я запалите. Уверете се, че отворите в мангала никога не са с намалени размери, тъй като това ще повлияе на характеристиките за безопасност на камината, ако не се поддържа.
- Не мийте продукта с вода. Водата може да навлезе в блока, да повреди електрическата изолация и да причини електрически удар.
- Ако има огън в тръбата на димоотвода, загасете камината, изключете я

1-ПРЕДУПРЕЖДЕНИЯ И ГАРАНЦИОННИ УСЛОВИЯ

от захранването и никога не отваряйте вратата. След това се свържете с компетентните органи.

- Не палете камината със запалими материали, ако запалителната система се развали.
- Не стойте дълго време пред продукта, когато работи. Не прегрявайте помещението, в което се намирате, и в което е монтиран продуктът. Това може да причини наранявания и проблеми със здравето.
- Монтирайте продукта на място, на което няма опасност от пожар и е оборудвано със електрозахранване, подаване на въздух и димоотвеждащи отвори.
- В случай на пожар в комина, изключете устройството, изключете го от електрозахранването и не отваряйте люка. След това се свържете с компетентните органи.
- Продуктът и покритието трябва да се съхраняват на сухо място и не трябва да се излагат на климатични условия.
- Препоръчва се да не се премахват краката, които поддържат продукта, за да се гарантира подходяща изолация, особено ако подовото покритие е направено от запалими материали.
- В случай на неизправност на запалителната система, не я насилвайте да се запали като използвате запалими материали.
- Специална поддръжка трябва да се извършва само от оторизиран и квалифициран персонал.
- Оценка на статичните условия на повърхността, която ще носи тежестта на продукта и осигуряване на подходяща изолация, ако е направена от запалим материал (напр. дърво, мокет или пластмаса).
- Електрически части под напрежение: захранвайте продукта само след като е изцяло сглобен.
- Изключете продукта от 230 V електрозахранване преди да извършвате каквито и да е работи по поддръжка.
- **АКО СЕ ВИДИ НИКАКВО ИЗТИЧАНЕ НА ДИМ В ПОМЕЩЕНИЕТО ИЛИ УРЕДЪТ ПРЕТЪРПЯВА ВЗРИВНО ЗАПАЛВАНЕ, МОЛЯ, ИЗКЛУЧЕТЕ УРЕДА, ПРОВЕТРЕТЕ ПОМЕЩЕНИЕТО И НЕЗАБАВНО СЕ СВЪРЖЕТЕ С МОНТАЖНИКА/ ОБСЛУЖВАЩИЯ ТЕХНИК.**

1-ПРЕДУПРЕЖДЕНИЯ И ГАРАНЦИОННИ УСЛОВИЯ

ИНФОРМАЦИЯ

- Ако има някакви въпроси, свържете се с търговеца на дребно или квалифициран техник, оторизиран от MCZ. В случай на ремонт, поискайте да се използват оригинални резервни части.
- Използвайте само видове гориво, препоръчано от MCZ (за Италия, пелети с диаметър 6 мм и пелети с диаметър 6-8 мм за други европейски страни), които трябва да бъдат захранвани само с автоматична захранваща система.
- Периодично проверявайте и почиствайте димоотвеждащата тръба (вързка с димоотвода).
- Натрупаните неизгорели пелети в горелката след серия неуспешни запалвания трябва да бъдат премахнати преди запалването ѝ отново.
- Пелетната камина не е уред за готвене.
- Винаги дръжете затворен капака на бункера за гориво.
- Пазете това ръководство, което ще бъде неразделна част от камината за целия ѝ експлоатационен живот. Ако продуктът се продаде или прехвърли на друг потребител, уверете се, че сте предали също и ръководството.
- Ако е загубено, свържете се с MCZ или оторизиран търговец, за да поискате копие.

ПРЕДНАЗНАЧЕНА УПОТРЕБА

Продуктът работи само с дървени пелети и трябва да бъде монтиран на закрито.

ГАРАНЦИОННИ УСЛОВИЯ

Тази фирма обхваща продукта, с **изключение на частите, предположени на нормално износване**, които са изброени долу, в продължение на период от **2 (две) години** от датата на закупуване, която се доказва с:

- документ, който служи за доказателство за покупка (фактура и/или разписка), който показва името на доставчика и датата, на която е направена покупката;
- изпращане на попълнен гаранционен сертификат в рамките на 8 дни от покупката;

Освен това, за да бъде валидна гаранцията, уредът трябва да бъде монтиран и калибриран от квалифициран персонал, и където е необходимо, потребителят трябва да издаде декларация за съответствие и правилно функциониране на продукта.

Ние препоръчваме да се направи функционално изпитване на продукта преди завършване на съответните окончателни обработки, ако е приложимо (покрития, боядисване на стени и др.).

Инсталации, които не отговарят на настоящите стандарти, неправилна употреба и липса на поддръжка, както се очаква от производителя, правят гаранцията невалидна.

Гаранцията е валидна, при условие че се спазват инструкциите и предупрежденията, които се съдържат в ръководството на потребителя и ръководството за поддръжка и следователно продуктът се използва правилно.

Подмяната на цялата система или ремонтът на един от нейните компоненти не удължава гаранционния период и първоначалната дата на изтичане на гаранцията остава непроменена.

Гаранцията покрива смяната или безплатния ремонт **на части, признати за неизправни в източника поради производствени дефекти**.

В случай на повреда, за да се възползва от гаранцията, клиентът трябва да съхранява гаранционния сертификат и да го предостави, заедно с документа, даден по време на покупката, на сервизния център.

1-ПРЕДУПРЕЖДЕНИЯ И ГАРАНЦИОННИ УСЛОВИЯ

ИЗКЛЮЧЕНИЯ

Гаранцията не покрива неизправности и/или щети на уреда, които възникват поради следните причини:

- Щета, причинена по време на транспортиране и/или обслужване
- всички части, които се повреждат поради небрежност или неправилна употреба, неправилна поддръжка, монтаж, който не отговаря на инструкциите на производители (винаги се позовавайте на ръководството за монтаж, предоставено с уреда)
- неправилно оразмеряване по отношение на употребата или повредите в монтажа или неуспешно приспособяване на необходимите устройства, за да се гарантира правилно изпълнение
- неправилно прегряване на оборудването, използване на горива, които не отговарят на видовете и качествата, посочени в предоставените инструкции
- допълнителна щета, причинена от неправилни намеси на потребителя в опит да поправи първоначалната повреда
- влошаване на щетата, причинена от продължаването на потребителя да ползва уреда, дори след установяване на повредата
- в присъствието на камината, каквато и да е корозия, натрупвания или счупвания, причинени от водния поток, кондензация, твърдост или киселинност на водата, неправилно извършени обработки за отстраняване на котления камък, липса на вода, кал или натрупвания от котлен камък
- неефективност на комини, димоотводи или части на системата, въздействащи на уреда
- щета, причинена от подправяне на уреда, атмосферни агенти, природни бедствия, вандализъм, електрически разряди, огън, повреди в електрическата и/или хидравличната система.
- Неуспех да се изпълни годишната поддръжка на камината от оторизиран техник или квалифициран персонал ще доведе до загуба на гаранция.

Също изключени от тази гаранция са:

- части, подлежащи на нормално износване като уплътнения, стъкло, покритие и чугунени решетки, боядисани, хромирани или позлатени части, дръжки и електрически кабели, крушки, сигнални лампи, ръкохватки, всички части, които могат да бъде премахнати от огневата камера.
- Промени в цвета на боядисани или керамични/серпентинни части и керамика, устойчива на образуване на микропукнатини, тъй като те са естествени характеристики на материала и използването на продукта.
- зидарска работа
- части на инсталация (ако има), които не се доставят от производителя

Всякакви технически намеси на продукта, за отстраняване на горните дефекти и последващи щети, трябва да бъдат съгласувани със сервисния център, който си запазва правото да приема или не съответното предписание. Споменатите намеси, обаче, няма да бъдат извършвани под гаранция, а като техническа помощ, която да бъде отпусната като част от някакви евентуални или специфични договорени условия и в съответствие с валидната такса за работата, която трябва да се изпълни.

На потребителя ще бъдат начислявани и всякакви направени разходи за ремонт на неправилни технически намеси, подправяне или щета на уреда, които не се дължат на първоначалните повреди.

Запазена за юридически и регулаторни ограничения, гаранцията не покрива оплаквания от атмосферни и звукови замърсявания.

Фирмата отказва всякаква отговорност за всякаква щета, която може да бъде причинена, пряко или косвено, на лица, животни или обекти като следствие от неспазването на която и да е клауза, посочена в ръководството, особено предупреждения относно монтаж, употреба и поддръжка на уреда.

1-ПРЕДУПРЕЖДЕНИЯ И ГАРАНЦИОННИ УСЛОВИЯ

РЕЗЕРВНИ ЧАСТИ

В случай на неизправност, посъветвайте се с търговеца на дребно, който ще препрати обаждането на отдела по техническа поддръжка.

Използвайте само оригинални резервни части. Търговецът на дребно или сервизният център може да осигури цялата необходима информация относно резервните части.

Не препоръчваме да се изчаква износването на частите преди да се подменят. Важно е да се извършва редовна поддръжка.



Фирмата отказва цялата отговорност, ако продуктът и всяка друга принадлежност се използват неправилно или са променени без разрешение.

Всички части трябва да се сменят с оригинални резервни части.

ПРЕДУПРЕЖДЕНИЯ ЗА ПРАВИЛНО ИЗХВЪРЛЯНЕ НА ПРОДУКТА.

Собственикът е единствената страна, отговорна за разрушаването и изхвърлянето на продукта. Това трябва да се извършва в съответствие със законите, свързани с безопасността и опазване на околната среда, валидни в неговата/нейната държава.

В края на експлоатационни му живот, продуктът не трябва да се изхвърля като градски отпадък.

Той трябва да се закара до специално обособен център за събиране на отпадъци, създаден от местните власти или до продавача на дребно, който предоставя тази услуга.

Разделното събиране и рециклирането предотвратяват потенциални негативни въздействия върху околната среда и здравето (често причинени от неподходящо изхвърляне на части от продукта). Това също така позволява материалите да бъдат възстановени, за да се получат значително пестене на енергия и ресурси.

1-ПРЕДУПРЕЖДЕНИЯ И ГАРАНЦИОННИ УСЛОВИЯ

ПРАВИЛА ЗА МОНТАЖ

Въпросният продукт е камина, която използва дървени пелети.

По-долу има списък на европейските регламенти относно монтажа на продукта:

EN 12828 Проектиране на отоплителни системи.

IEC 64-8 Електрически системи с номинално напрежение, което не надвишава 1000 V AC и 1500 V DC.

EN 1443 Общ регламент за комини

EN 1856-1 метални димоотводи

EN 1856-2 метални димоотводни канали

EN 1457 комини - Вътрешни теракотови/керамични димоотводи

EN 13384-1 Комини - Методи за термо- и аеродинамично изчисление - Част 1: Комини, свързани с единичен уред

По-долу са някои приложими разпоредби за Италия:

UNI 10683:2012 Топлогенератори, захранвани с дърва и други твърди био горива - Изпитване, монтаж, контрол и поддръжка (за термо-химично захранване на огнева камера, по-малка от 35 kW)

UNI/TS 11278 обща техническа разпоредба за избора на димоотвеждаща тръба/димоотвод

UNI 10847:2000 Система за извличане на дим от генератори за течни и твърди горива - Поддръжка и контрол - Насоки и процедури

UNI 8065 пречистване на вода в градски станции.

UNI 9182 (Битово) водоснабдяване за гореща и студена вода и разпределителни системи.

Монтажът трябва да се извършва във връзка със схемата на отоплителната система, изготвена в съответствие с валидните стандарти и местни препоръки:

Във всеки случай, спазвайте:

За отоплителната система -

Местни изисквания относно свързването на комина.

Местни изисквания за противопожарни стандарти.

За електрически части - **EN 60335 "Безопасност на домашни електрически уреди и подобни"**

Част 1 - Общи изисквания

Част 2 - Специални разпоредби за уреди с горелки на газ, газьол и твърдо гориво с електрически връзки.



Инструкциите в тази глава се отнася изрично до италианската разпоредба за монтаж UNI 10683. Във всеки случай, винаги спазвайте валидните за държавата разпоредби за монтаж.

ПЕЛЕТИ

Дървените пелети се произвеждат чрез горещо екструдирани на компресирани дървени стърготини, които се произвеждат по време на обработката на естествено изсъхнало дърво. Компактността на материала е гарантирана от лигнина, който се съдържа в самото дърво и позволява на пелетите да бъдат произведени без лепило или свързващи вещества.

Пазарът предлага различни видове пелети с характеристики, които се променят в зависимост от използваните дървени смеси. Диаметърът се променя между 6 и 8 мм със стандартна дължина в диапазон от 3 до 40 мм. Един пелет с добро качество има плътност между 600 и 750 или повече кг/м³ и съдържание на влага, което възлиза на 5 до 8% от неговото тегло.

Пелетите имат технически предимства, освен че са екологично гориво, тъй като остатъците от дървото се използват изцяло, като по този начин се постига по-чисто изгаряне от това на ископаемите горива.

Докато доброкачественото дърво има калоричност от 4.4 kW/kg (15% влага след около 18 месеца отлежаване), това при пелетите е около 4.9 kW/kg. За да се гарантира добро изгаряне, пелетите трябва да бъдат съхранявани на сухо място и защитени от замърсяване. Пелетите обикновено се доставят в торби от по 15 kg, следователно съхранението им е много удобно.



ТОРБА С ПЕЛЕТИ 15 kg

Доброкачествените пелети гарантират добро изгаряне, като по този начин намаляват вредните емисии в атмосферата.



Колкото по-лошо е качеството на пелетите, толкова по-често трябва да се почистват вътрешните части на мангала и горивната камера.

Основните сертификати за качество за пелетите, които в момента са налични на европейския пазар, гарантират, че горивото съответства на клас A1/A2 съгласно ISO 17225-2 (предишен EN 14961). Тези сертификати включват например **ENPlus**, **DINplus**, **Ö-Norm M7135**, и по-конкретно гарантират следните характеристики:

- калоричност: 4,6 ÷ 5,3 kWh/kg.
- Водно съдържание: ≤ 10% от теглото.
- Процент пепел: макс. 1,2% от теглото (A1 по-малко от 0,7%).
- Диаметър: 6±1/8±1 мм.
- Дължина: 3÷40 мм.
- Съдържание: 100% необработено дърво без добавяне на свързващи агенти (макс. 5% кора).
- Опаковане: в торби, направени от екологично съвместим или биологично разградим материал.



Фирмата силно препоръчва използването на сертифицирано гориво за нейните продукти (ENplus, DINplus, Ö-Norm M7135).

Пелети с лошо качество или други, които не съответстват на характеристиките, определени по-рано, може да компрометират работата на Вашия продукт и следователно може да направят невалидни гаранцията и продуктова отговорност.

2-МОНТАЖ

ПРЕДГОВОР

Положението за монтаж трябва да бъде избрано спрямо помещението, димоотвеждащата система и димоотвода. Проверете при местните власти дали има някакви действащи ограничителни разпоредби относно входа за въздух за горенето, димоотвеждащата система, димоотвода или дефлектора за комин. Производителят отказва всякаква отговорност в случай на монтаж, който не отговаря на действащото законодателство, неправилен обмен на въздух в помещението, електрически връзки, които не отговарят на стандартите, и неправилна употреба на уреда. Монтажът трябва да бъде извършен от квалифициран техник, който трябва да издаде декларация за съответствие на системата на купувача и ще поеме пълната отговорност за окончателния монтаж и последващата изправна работа на продукта.

По-конкретно трябва да се уверите, че:

- има подходящ отвор за въздух за горенето и димоотвеждащия отвор в съответствие с типа монтиран продукт
- други монтирани печки или уреди не причиняват отрицателно налягане в помещението, в което е монтиран продуктът (само за уплътнени уреди, позволено е максимум 15 Pa отрицателно налягане в помещението)
- когато продуктът е изключен няма връщане на дим в помещението
- извличането на дим става в пълна безопасност (оразмеряване, уплътнение за дим, разстояния от запалими материали.).

Ние специално препоръчване да проверите табелките с данни на димоотвода за безопасните разстояния, които трябва да се спазват в присъствието на горими материали и типа изолационен материал, който трябва да се използва. Тези показания трябва стриктно да се спазват, за да се предотврати сериозна вреда върху хората и цялостта на дома. Монтажът на уреда трябва да гарантира лесен достъп за почистване на самия уред, димоотвеждащия отвор и димоотвода. **Забранено е да се монтира камината в помещения с опасност от пожар. Монтиране в студио апартаменти, спални и бани е позволено само с уплътнени и затворени уреди, оборудвани с подходящ въздухопровод за горене, излизащ директно навън. Винаги поддържайте подходящо разстояние и защита, за да избегнете контакт на продукта с вода.**

В случай че има монтирани няколко уреда, външният вход за въздух трябва да се оразмери съобразно с това.

МИНИМАЛНИ РАЗСТОЯНИЯ

Препоръчва се да монтирате камината отделена от всякакви стени и/или мебели с минимално отстояние, което да позволява ефективно вентилиране на уреда и добро разпределяне на топлината в помещението. Спазвайте разстоянията от запалими и чувствителни на топлина обекти (дивани, мебели, дървена ламперия и др.), както е посочено по-долу. Фронталното разстояние от запалими материали трябва да бъде поне, както е посочено в таблицата с технически данни на продукта.

Ако има специални чувствителни предмети, като мебели, завеси или диван, увеличете отстоянието на камината съобразно това.



Ако подът е направен от дърво, препоръчва се да поставите защитен лист на пода в съответствие с действащите стандарти в държавата на монтаж.

ЛОТО HYDR0 16 ЛОТО HYDR0 23	Незапалими стени	Запалими стени
	A = 5 см B = 5 см	A = 20 см B = 20 см

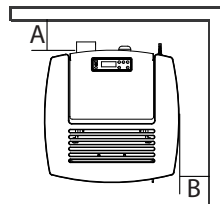

Ако подът е направен от горими материали, препоръчва се използването на защита, направена от негорим материал (стомана, стъкло...), който също защитава предната част от падане на горещ материал по време на работи по почистването.

Уредът трябва да бъде монтиран на пода с подходяща носимоспособност.

Ако съществуващата конструкция не отговаря на това изискване, трябва да се вземат подходящи мерки (например плоча за разпределение на натоварването).

2-МОНТАЖ

ПРЕДГОВОР

Главата за димоотвода е съставена във връзка с клаузите на европейските стандарти (EN13384 - EN1443 - EN1856 - EN1457).

Главата предоставя инструкции за монтаж на ефективен и правилен димоотвод, но при никакви обстоятелства не заменя действащите разпоредби, които трябва да притежава квалифицирания техник. Проверете при местните власти дали има някакви действащи ограничителни разпоредби относно входа за въздух за горенето, димоотвеждащата система, димоотвода или дефлектора за комин.

Фирмата отказва всякаква отговорност, свързана с неизправно функциониране на камината, ако това се дължи на използване на недостатъчно оразмерен димоотвод в нарушение на валидните стандарти.

ДИМООТВОД

Димоотводът или коминът са от огромно значение за правилната работа на отоплителни уреди, изгарящи твърдо гориво, с естествено засмукване, тъй като съвременните отоплителни уреди имат висока ефективност с охладител на димните газове и впоследствие по-малко засмукване, затова е от съществено значение димоотводът да бъде изграден в съответствие със стандарта и винаги да се поддържа в перфектно работно състояние. Един димоотвод, който обслужва уред, зареждан с пелети/дърва, трябва да бъде поне категория Т400 (или по-голяма, ако се изисква за уреда) и устойчив на пожари на сажди. Димът трябва да се извлича през единичен димоотвод, направен от изолирана стомана (А) или съществуващ димоотвод, който отговаря на предназначението (В).

Обикновената шахта за въздух, направена от цимент, трябва да бъде подходящо облицована. И при двете решения трябва да има ревизионен капак (АТ) и/или ревизионен люк (АР) - ФИГ. 1.

Забранено е да се свързват повече от един уред на дърва/пелети (*) или някакъв друг тип уред (вентилационен кожух...) към един и същ димоотвод.

(*) освен ако няма национални дерогации (например в Германия), които при подходящи условия позволяват монтажа на няколко уреда в една и съща камина. При всички случаи стриктно спазвайте изискванията за продукта/монтажа на съответните действащи разпоредби/законодателство в тази държава

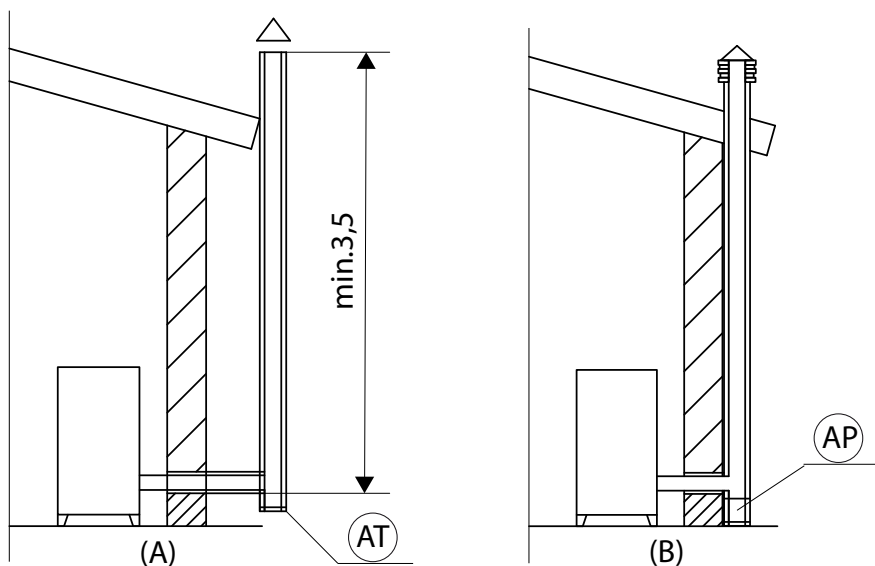

ФИГУРА 1 - ДИМООТВОД

2-МОНТАЖ

ТЕХНИЧЕСКИ ХАРАКТЕРИСТИКИ

Проверявайте ефективността на димоотвода с оторизиран техник.

Димоотводът трябва да бъде уплътнен срещу димни газове, във вертикална посока без стесняване, да бъде направен от материали, непроникващи дим, кондензация, топлинно изолиран и подходящ да устои на нормално механично напрежение във времето (ние препоръчваме камини, направени от А/316 или огнеупорни материали с изолирана двойна камера с кръгъл профил). Да бъде подходящо изолиран отвън, за да се избегне кондензация и да се намали охлаждането на дима. Трябва да бъде отделен от горими или запалими материали с въздушна междина или изолационни материали: проверете разстоянието, посочено от производителя на камината съгласно EN1443. Отворът на комина трябва да бъде в същото помещение като уреда или най-много в съседно помещение и да има камера за събиране на сажди и конденз под отвора и да бъде достъпен през уплътнен метален люк.

ПЛОСЪК ПОКРИВ

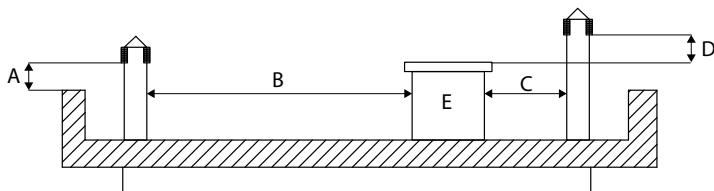

A = 0,50 метра
B = РАЗСТОЯНИЕ > 2 метра
C = РАЗСТОЯНИЕ < 2 метра
D = 0,50 метра
E = ТЕХНИЧЕСКИ ОБЕМ

ФИГУРА 2

ПОКРИВ ПРИ 15°

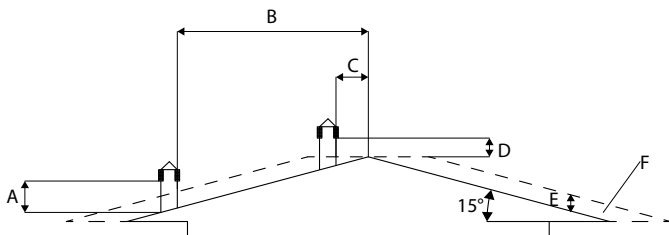

A = МИН. 1,00 метра
B = РАЗСТОЯНИЕ > 1,85 метра
C = РАЗСТОЯНИЕ < 1,85 метра
D = 0,50 метра НАД НАЙ-ВИСОКАТА ТОЧКА
E = 0,50 метра
F = ЗОНА НА ВРЪЩАНЕ

ФИГУРА 3

ПОКРИВ ПРИ 30°

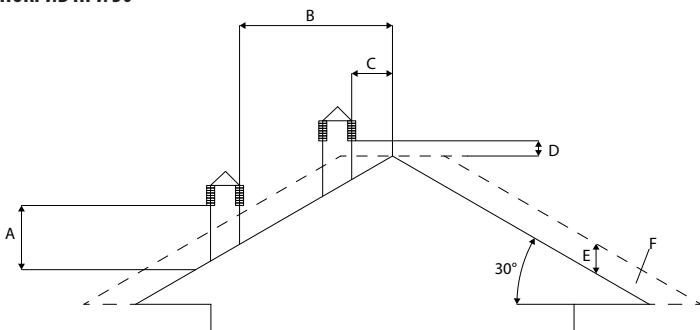

A = МИН. 1,30 метра
B = РАЗСТОЯНИЕ > 1,50 метра
C = РАЗСТОЯНИЕ < 1,50 метра
D = 0,50 метра НАД НАЙ-ВИСОКАТА ТОЧКА
E = 0,80 метра
F = ЗОНА НА ВРЪЩАНЕ

ФИГУРА 4

2-МОНТАЖ

ПОКРИВ ПРИ 60°

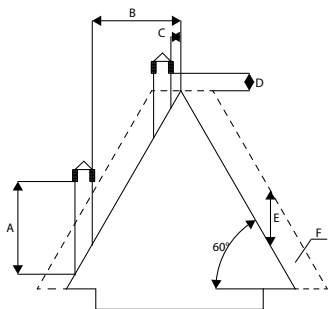

ФИГУРА 5

- A = МИН. 2,60 метра
- B = РАЗСТОЯНИЕ > 1,20 метра
- C = РАЗСТОЯНИЕ < 1,20 метра
- D = 0,50 метра НАД НАЙ-ВИСОКАТА ТОЧКА
- E = 2,10 метра
- F = ЗОНА НА ВРЪЩАНЕ

ПОКРИВ ПРИ 45°

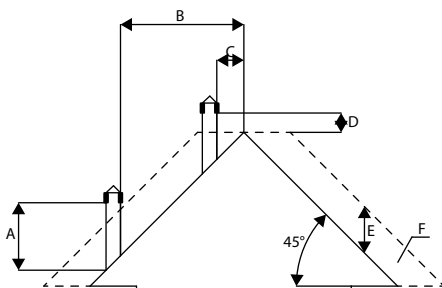

ФИГУРА 6

- A = МИН. 2,00 метра
- B = РАЗСТОЯНИЕ > 1,30 метра
- C = РАЗСТОЯНИЕ < 1,30 метра
- D = 0,50 метра НАД НАЙ-ВИСОКАТА ТОЧКА
- E = 1,50 метра
- F = ЗОНА НА ВРЪЩАНЕ

ОРАЗМЕРЯВАНЕ

Отрицателното налягане (засмукване) на дымоотвода зависи от неговата височина. Проверете отрицателното налягане със стойностите, посочени в техническите характеристики. Минималната височина на комина е 3,5 метра.

Вътрешният напречен профил на дымоотвода може да бъде кръгъл (най-добре), квадратен или правоъгълен (отношението между вътрешните страни трябва да бъде $\leq 1,5$) със страни, свързани с минимален радиус 20 мм. Размерът на напречния профил трябва да бъде **най-малко $\varnothing 100$ мм.**

Напречните профили/Дължините на комините трябва да бъдат правилно оразмерени в съответствие с общия метод за изчисляване на UNI EN13384-1 или други доказани ефективни методи.

По-долу има списък на някои дымоотводи, налични на пазара:

Стоманен комин AISI 316 с двойна камера, изолирана с керамично влакно или еквивалентно, устойчиво до 400°C.

Огнеупорен комин с двойно изолирана камера и външно леко бетоново покритие с порест материал, като глина.

Глинен комин с традиционен квадратен профил с изолирани празни вложки.

Избягвайте продукти с вътрешен правоъгълен профил, при които по-голямата страна е 1,5 пъти от по-малката страна (напр. 20x40 или 15x30).

ОТЛИЧНО

ДОБРО

СЛАБО

МНОГО СЛАБО

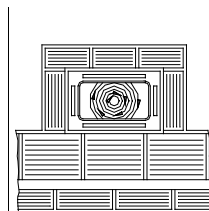
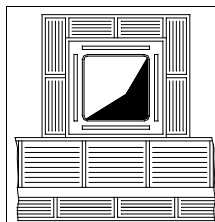
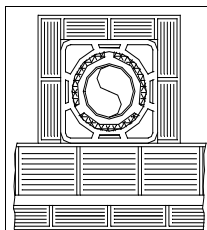
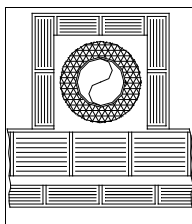

2-МОНТАЖ

ПОДДРЪЖКА

Димоотводът трябва да се поддържа чист, тъй като натрупването на сажди или неизгорели масла намалява напречния профил, намалявайки засмукването и по този начин компрометирайки ефективната работа на камината и, ако се натрупат големи слепвания на частици, може да стане пожар. Димоотводът и дефлекторът на комина трябва да бъдат почиствани и проверявани от квалифициран коминочистач поне веднъж годишно. Щом бъде направена инспекция/поддръжка, поискайте писмен доклад, че системата е безопасна.

Неуспешното извършване на почистването застрашава безопасността на системата.

ДЕФЛЕКТОР ЗА КОМИН

Дефлекторът на комина е съществен елемент за правилната работа на отоплителния уред: ние препоръчваме ветроупорен дефлектор на комин (А), вижте Фигура 7.

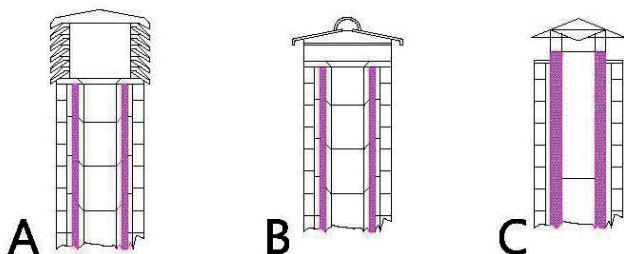

Площта на отвора за извличане на дим трябва да бъде поне двойна на напречния профил на димоотвода/ облицованата система, и да бъде подредена така, че да се гарантира излизането на дима дори при силен вятър. Дефлекторът на комина трябва да предпазва в комина да не влизат дъжд, сняг или животни. Височината на изхода в атмосферата трябва да бъде извън зоната на връщане поради формата на покрива или някакви пречки близо до изхода (вижте Фигури 2-3-4-5-6).

ФИГУРА 7

КОМПОНЕНТИ НА КОМИНА

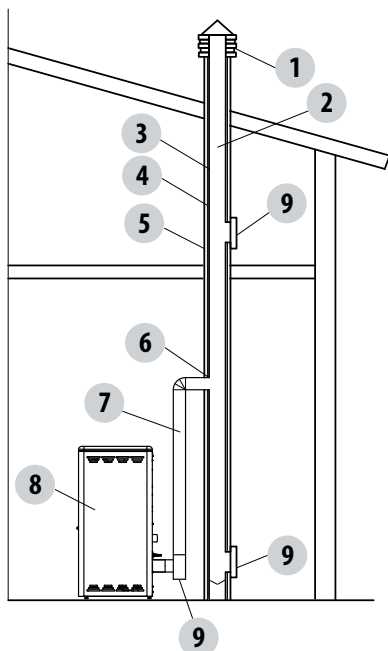

ЛЕГЕНДА:
(1) ДЕФЛЕКТОР НА КОМИН
(2) КАНАЛ ЗА ВРЪЩАНЕ
(3) ДИМООТВОД
(4) ТОПЛОИЗОЛАЦИЯ
(5) ВЪНШНА СТЕНА
(6) МОНТИРАНЕ НА КОМИН
(7) ДИМООТВОД
(8) ГЕНЕРАТОР НА ТОПЛИНА
(9) ПАНЕЛ ЗА ДОСТЪП ЗА ИНСПЕКЦИЯ

ФИГУРА 8

2-МОНТАЖ

ВЪНШЕН ВХОД ЗА ВЪЗДУХ

Задължително е да се осигури подходящ външен вход за въздух, който доставя въздуха за горене, необходим за продукта, за да работи правилно. Потокът на въздух между външната страна и монтажното помещение може да бъде директен през вход във външна стена на помещението (предпочитаното решение, вижте Фигура 9 а); или индиректен, през вход за въздух от съседни помещения и постоянно свързан с монтажното помещение (вижте Фигура 9 б). Съседните помещения не може да включват спални помещения, гаражи или общи площи с опасност от пожар. По време на монтажа трябва да се провери минималното отстояние, необходимо за отвора на въздух от отвън. Вземете предвид наличието на врати и прозорци, които може да попречат на подходящия поток въздух към камината (вижте схемата по-долу).

Отворотът за въздух трябва да има минимум обща нетна площ от 80 см²: повърхността трябва да бъде увеличена съобразно с това, ако има други активни генератори (например: електрически вентилатор за извличане на застоял въздух, люков затвор, други камини и др.), които може да причинят намаляване на налягането в помещението. Уверете се, че при всички включени уреди, спадът на налягането между помещението и отвън не надвишава стойността от 4 Ра (също така за уреди на "Ойстер", ако въздухът за горене не се отвежда подходящо навън). Ако е необходимо увеличете сечението на отвора на входа за въздух, който трябва да бъде направен на нивото на пода и винаги защитен с външна мрежа за защита от птици и по такъв начин, че да не може да бъде блокиран от някакъв предмет.

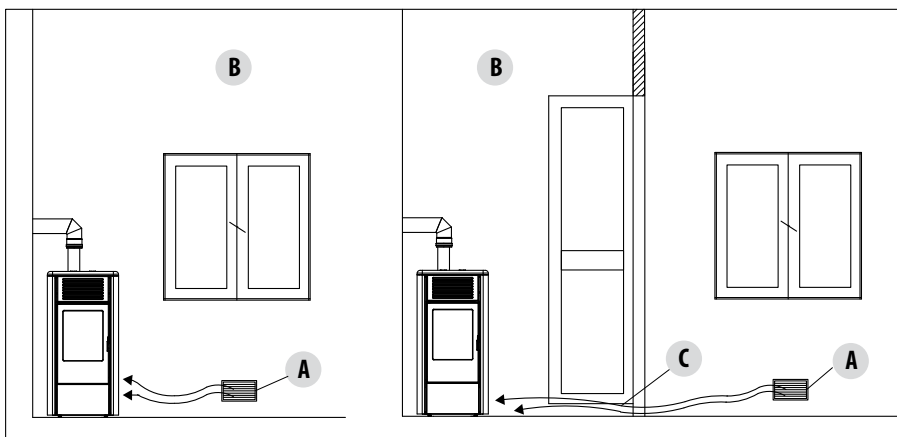

ФИГУРА 9 А - ДИРЕКТНО ОТ ОТВЪН

ФИГУРА 9 В - НЕДИРЕКТНО ОТ СЪСЕДНО ПОМЕЩЕНИЕ

A=ВХОД ЗА ВЪЗДУХ

B=ПОМЕЩЕНИЕ, КОЕТО ТРЯБВА ДА СЕ ПРОВЕТРИ

C=УВЕЛИЧАВАНЕ НА ОУГАТА ПОД ВРАТАТА

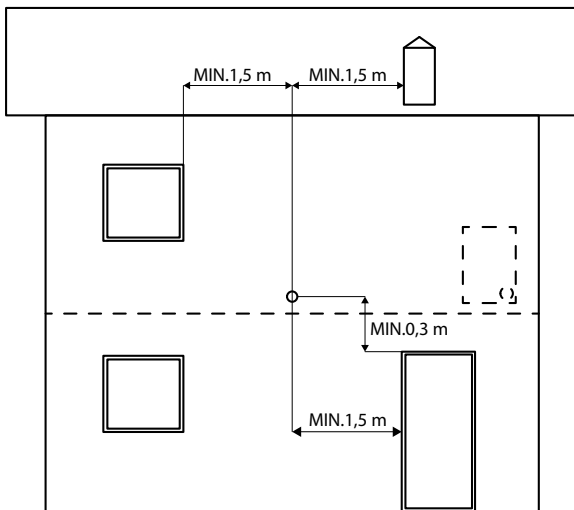

Възможно е въздухът, необходим за горенето, да бъде директно свързан с външния вход за въздух с тръба най-малко Ø50 мм, с максимална дължина от 3 линейни метра; всяко тръбно коляно трябва да се смята еквивалентно на един линейен метър. За да прикрепите тръбата вижте гърба на камината. За камини, монтирани в студио апартаменти, спални и бани (където е позволено), е задължително да свържете въздух за горене от отвън. По-конкретно, за уплътнени камини връзката трябва да бъде уплътнена, за да не компрометираща цялостните характеристики на уплътняване на системата.

ФИГУРА 10

2-МОНТАЖ

РАЗСТОЯНИЕ (метри)	Входът за въздух трябва да бъде на разстояние:	
1,5 m	ПОД	Прозорци, врати, димоотвеждащи отвори, кухни,
1,5 m	ХОРИЗОНТАЛНО	Прозорци, врати, димоотвеждащи отвори, кухни,
0,3 m	НАД	Прозорци, врати, димоотвеждащи отвори, кухни,
1,5 m	НА РАЗСТОЯНИЕ	от димоотвеждащ отвор

ВРЪЗКА С ДИМООТВОДА

Връзката между димоотвода и уреда трябва да бъде чрез димоотвеждащ отвор, който отговаря на EN 1856-2. Свързващият участък не трябва да се простира повече от 4 м в хоризонтална посока, с минимален наклон 3% и с максимум 3 90° колена (достъпни за инспекция - не бройте Т-образните арматурни части при изхода на уреда).

Диаметърът на димоотвода трябва да бъде равен на или по-голям от този на изхода на уреда (Ø80 мм).

ТИП СИСТЕМА	ДИМООТВОД
Минимална вертикална дължина	1,5 метра
Максимална дължина (с 1 достъпно 90° коляно)	6,5 метра
Максимална дължина (с 3 достъпни 90° колена)	4,5 метра
Максимален брой достъпни 90° колена	3
Хоризонтални участъци (минимален наклон 3%)	4 метра

Използвайте димоотвод съгласно действащите разпоредби в страната на монтаж и проверете дали са съвместими с продукта и характеристиките за монтаж. Температурният клас на димоотвода трябва да надвишава работните температури на уреда.

Забранено е да се свързва повече от един уред към един и същ димоотвод или да се отвежда от люковия затвор на него. Забранено е да се извличат продуктите на горене директно през стената, независимо дали на закрито или открито.

Ако има запалими или чувствителни на топлина конструкции, димоотводът трябва да отговаря на разстоянията за безопасност, посочени на табелката с данни.

2-МОНТАЖ

ПРИМЕРИ ЗА ПРАВИЛЕН МОНТАЖ

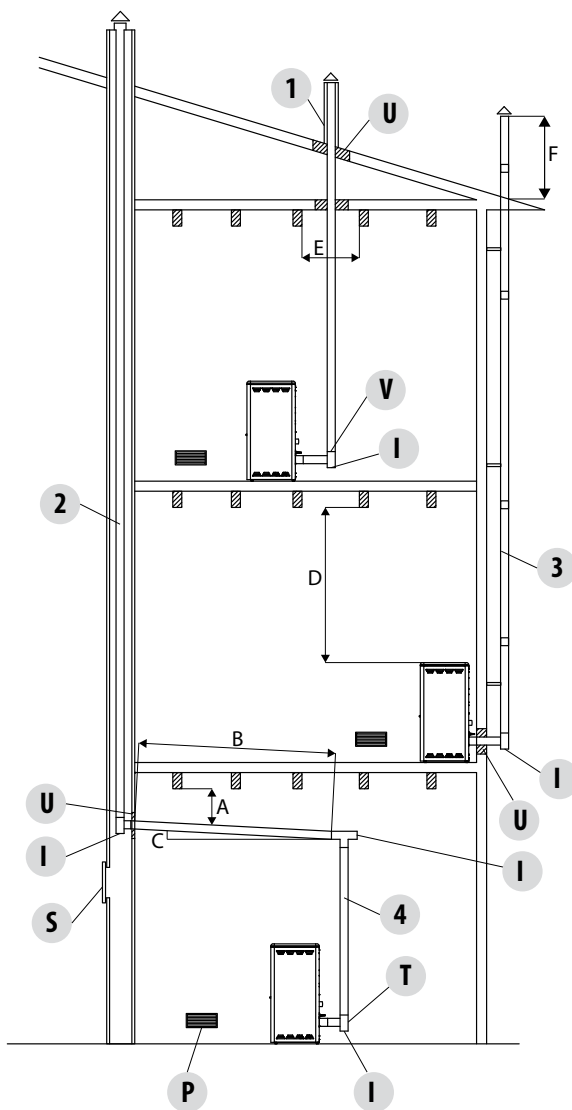

1. Монтаж на димоотвод $\varnothing 120$ мм с отвор за преминаване на тръбата, увеличен с минимум 100 мм около тръбата, ако се намира близо до незапалими части, като цимент, тухла и др.; или минимум 300 мм около тръбата (или както се изисква от табелката с номиналните данни), ако се намира близо до запалими части като дърво и др.

И в двата случая монтирайте подходяща изолация между димоотвода и тавана.

Винаги проверявайте и спазвайте табелките с данни на димоотвода, по-конкретно минималното безопасно разстояние от горими материали.

Предишните правила се прилагат също и за отвори, направени в стени.

2. Стар димоотвод, минимална тръба $\varnothing 100$ мм с включването на външна врата за достъп за почистване на комина.

3. Външен димоотвод, направен от изолирани неръждаеми стоманени тръби, т.е. с двойни стени минимум $\varnothing 100$ мм: всички здраво монтирани на стената. С ветроупорен дефлектор на комин. Вижте фиг. 7 тип А.

4. Димоотводната система използва Т-образни арматурни части, които позволяват лесен достъп за почистване без отстраняване на тръбите

ФИГУРА 11

U = ИЗОЛИРАНЕ

V = ВСЯКАКВО НАМАЛЕНИЕ ОТ 100 НА 80 ММ

I = РЕВИЗИОНЕН КАПАК

S = ПАНЕЛ ЗА ДОСТЪП ЗА ИНСПЕКЦИЯ

P = ВХОД ЗА ВЪЗДУХ

T = Т ВРЪЗКА С РЕВИЗИОНЕН КАПАК

A = МИНИМУМ 40 ММ

B = МАКСИМУМ 4 М

C = МИНИМУМ 3°

D = МИНИМУМ 400 ММ

E = ДИАМЕТЪР НА ОТВОРА

F = ВИЖТЕ ФИГ. 2-3-4-5-6

3-ЧЕРТЕЖИ И ТЕХНИЧЕСКИ ХАРАКТЕРИСТИКИ

ЧЕРТЕЖИ И ХАРАКТЕРИСТИКИ

РАЗМЕРИ НА КАМИНА LOTO HYDRO 16 - LOTO HYDRO 23

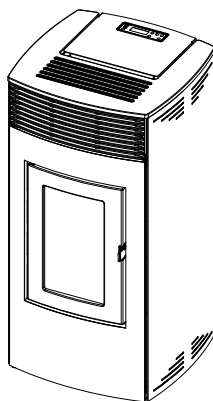
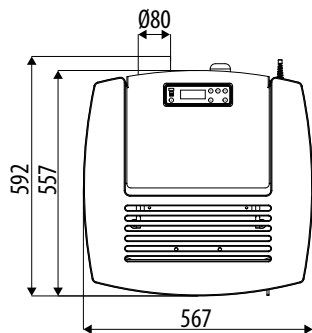
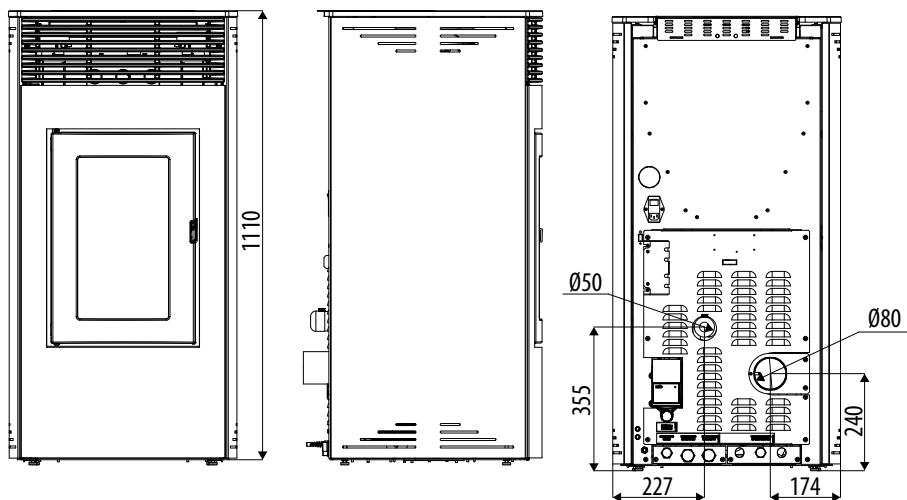

3-ЧЕРТЕЖИ И ТЕХНИЧЕСКИ ХАРАКТЕРИСТИКИ

ТЕХНИЧЕСКИ ХАРАКТЕРИСТИКИ	LOTO Hydro 16
Номинална изходна мощност	16,2 kW (13932 kcal/h)
Номинална производителност (H ₂ O)	12,9 kW (11094 kcal/h)
Минимална производителност	4,7 kW (4042 kcal/h)
Минимална производителност (H ₂ O)	3,1 kW (2666 kcal/h)
Ефективност при макс.	93,3%
Ефективност при мин.	96,5%
Температура на отработения дим при макс.	118°C
Температура на отработения дим при мин.	60°C
Частичи/ОГС/Nox (13%O ₂)	19 mg/Nm ³ - 2,2 mg/Nm ³ - 109 mg/Nm ³
СО при 13% O ₂ при мин. и при макс.	0,011 – 0,006%
СО ₂ при мин. и при макс.	7,7% - 11,7%
Маса на дима	10,5 g/sec
Максимална работна температура	2,5 bar - 250 kPa
Препоръчано засмукване при макс ^{***} мощност	0,10 mbar - 10 Pa ^{***}
Минимално засмукване, позволено при мин. мощност	0,02 mbar - 2 Pa
Капацитет на бункера	40 литра
Тип на пелетното гориво	Диаметър на пелетите 6 мм и размер 3÷40 мм
Разход на пелети на час	Мин. ~ 1,0 kg/h* - Макс. ~ 3,5 kg/h*
Автономен режим	При мин. ~ 26 h* - При макс. ~ 8 h*
Отопляем обем m ³	348/40 – 398/35 – 464/30 **
Вход за въздух за горене	Ø 50 мм
Димоотвеждащ отвор	Ø 80 мм
Вход за въздух	80 cm ²
Номинална електрическа мощност (EN 60335-1)	115 W (Макс. 370 W)
Захранващо напрежение и честота	230 V / 50 Hz
Нетно тегло	215 kg
Тегло с опаковката	225 kg
Разстояние от горим материал (отзад/отстрани/отдолу)	200 / 200 / 0 mm
Разстояние от горим материал (таван/отпред)	750 / 1000 mm

* Данни, които може да се променят в зависимост от типа използвани пелети

** Обем, който може да бъде отопляван, съгласно изискването за мощност на m³ (съответно 40-35-30 Kcal/h на m³)

*** Препоръчана стойност от производителя (необвързваща) за оптимална работа на продукта

Изпитан съгласно EN 14785 в съответствие в европейската разпоредба за строителни продукти (ЕС 305/2011).

3-ЧЕРТЕЖИ И ТЕХНИЧЕСКИ ХАРАКТЕРИСТИКИ

ТЕХНИЧЕСКИ ХАРАКТЕРИСТИКИ	LOTO Hydro 23
Номинална изходна мощност	22,8 kW (19608 kcal/h)
Номинална производителност (H ₂ O)	18,7 kW (16082 kcal/h)
Минимална производителност	4,7 kW (4042 kcal/h)
Минимална производителност (H ₂ O)	3,1 kW (2666 kcal/h)
Ефективност при макс.	91,3%
Ефективност при мин.	96,5%
Температура на отработения дим при макс.	150°C
Температура на отработения дим при мин.	60°C
Частички/ОГС/Nox (13%O ₂)	19 mg/Nm ³ - 3 mg/Nm ³ - 114 mg/Nm ³
СО при 13% O ₂ при мин. и при макс.	0,011 – 0,014%
СО ₂ при мин. и при макс.	7,7% - 12,5%
Маса на дима	13,9 g/sec
Максимална работна температура	2,5 bar - 250 kPa
Препоръчано засмукване при макс ^{***} мощност	0,10 mbar - 10 Pa ^{***}
Минимално засмукване, позволено при мин. мощност	0,02 mbar - 2 Pa
Капацитет на бункера	40 литра
Тип на пелетното гориво	Диаметър на пелетите 6 мм и размер 3÷40 мм
Разход на пелети на час	Мин. ~ 1,0 kg/h* - Макс. ~ 5,0 kg/h*
Автономен режим	При мин. ~ 26 h* - При макс. ~ 5 h*
Отопляем обем m ³	490/40 – 560/35 – 654/30 **
Вход за въздух за горене	Ø 50 mm
Димоотвеждащ отвор	Ø 80 mm
Вход за въздух	80 cm ²
Номинална електрическа мощност (EN 60335-1)	115 W (Макс. 370 W)
Захранващо напрежение и честота	230 V / 50 Hz
Нетно тегло	215 kg
Тегло с опаковката	225 kg
Разстояние от горим материал (отзад/отстрани/отдолу)	200 / 200 / 0 mm
Разстояние от горим материал (таван/отпред)	750 / 1000 mm

* Данни, които може да се променят в зависимост от типа използвани пелети

** Обем, който може да бъде отопляван, съгласно изискването за мощност на m³ (съответно 40-35-30 Kcal/h на m³)

*** Препоръчана стойност от производителя (необвързваща) за оптимална работа на продукта

Изпитан съгласно EN 14785 в съответствие в европейската разпоредба за строителни продукти (ЕС 305/2011).

4-МОНТАЖ И СГЛОБЯВАНЕ

ПОДГОТОВКА И РАЗОПАКОВАНЕ

Опаковката се състои от рециклируема картонена кутия в съответствие със стандарти RESY и дървен палет. Всички опаковъчни материали могат да се използват повторно за подобна употреба или евентуално да се изхвърлят като градски твърд отпадък в съответствие с действащите разпоредби.

След отстраняване на опаковката се уверете, се, че продуктът е неповреден.



Работете с продукта с подходящи средства, като обърнете внимание на приложените действащи разпоредби за безопасност. Не преобръщайте опаковката и се отнасяйте внимателно към частите от майолика.

Камините се доставят в единична опаковка със стоманени страни, опаковани заедно със съоръжението и поставени от страни. Отворете опаковката, отстранете картоната, полиестера и всички ленти и позиционирайте камината на предварително определеното място, като се уверите, че то отговаря на изискванията.

Тялото или блока на камината винаги трябва да се държи във вертикално положение, когато се работи с него и да се работи само с използването на колички. Обърнете специално внимание на вратата и нейното стъкло, като ги предпазите от механични удари, които биха компрометирали тяхната цялост.

Ако е възможно, разопаковайте камината близо до избраното място за монтаж.

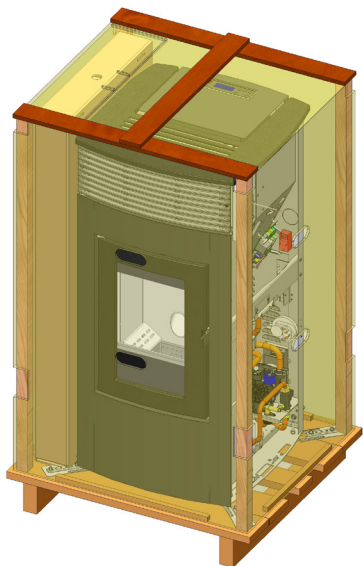

ОПАКОВКА НА КАМИНАТА С МЕТАЛНО ПОКРИТИЕ

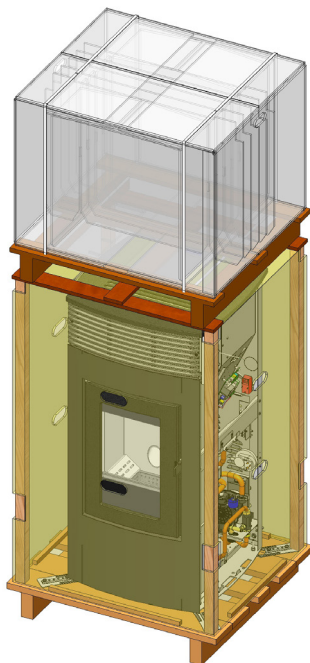

ОПАКОВКА НА КАМИНАТА С КЕРАМИЧНО ПОКРИТИЕ

Опаковъчните материали не са нито токсични, нито вредни.

4-МОНТАЖ И СГЛОБЯВАНЕ

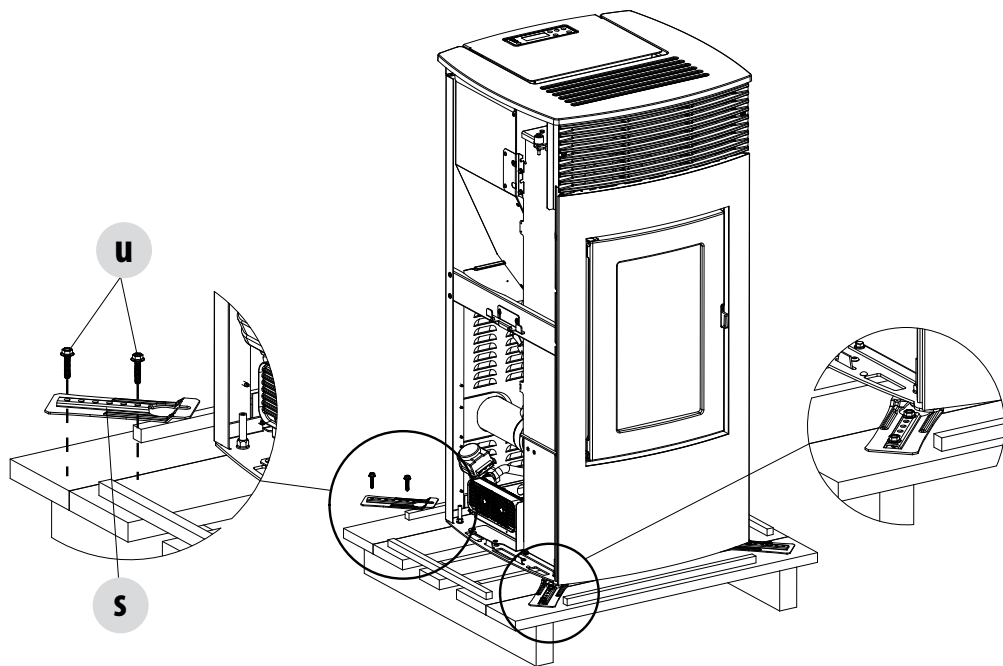

ПРЕМАХВАНЕ НА СКОБИ ЗА ЗАТЯГАНЕ

Махнете камината от палета чрез отстраняване на двата винта "u" и планката "s" от петата на камината. Има четири скоби "s".

4-МОНТАЖ И СГЛОБЯВАНЕ

Позиционирайте камината и я свържете към димоотводната тръба. Използвайте четирите регулируеми пети (J), за да нивелирате правилно камината, така че димоотвеждащият отвор да се изравни със свързващата тръба.

Ако камината трябва да бъде свързана с изходна тръба, преминаваща през задната стена (за да се свърже с димоотвода), обърнете специално внимание да се уверите, че връзката не е под напрежение.



Ако димоотвеждащият отвор на камината е под напрежение или се използва неправилно, за да го повдигне или позиционира, работата на камината може да бъде неоправимо повредена.

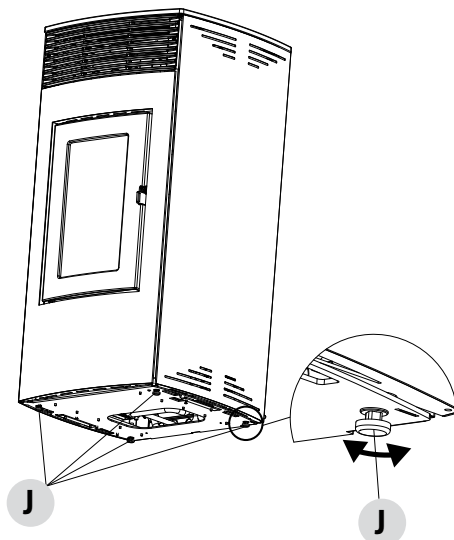

1. ЗАВЪРТЕТЕ ПЕТАТА В ПОСОКА НА ЧАСОВНИКОВАТА СТРЕЛКА, ЗА ДА СНИЖИТЕ КАМИНАТА
2. ЗАВЪРТЕТЕ ПЕТАТА В ПОСОКА ОБРАТНА НА ЧАСОВНИКОВАТА СТРЕЛКА, ЗА ДА ПОВДИГНЕТЕ КАМИНАТА

5-МОНТАЖ НА МЕТАЛНИ СТРАНИ НА КАМИНАТА

При доставка, металният вариант на камина LOTO няма метално покритие и е със закрепен капак, както е показано на изображението.

Вземете кутия с метални страни и ги пригответе за монтаж. Страните се закрепват с винтове за закрепване към конструкцията.



Внимание! Отнасяйте се внимателно към металните страни, тъй като боята може да се повреди.

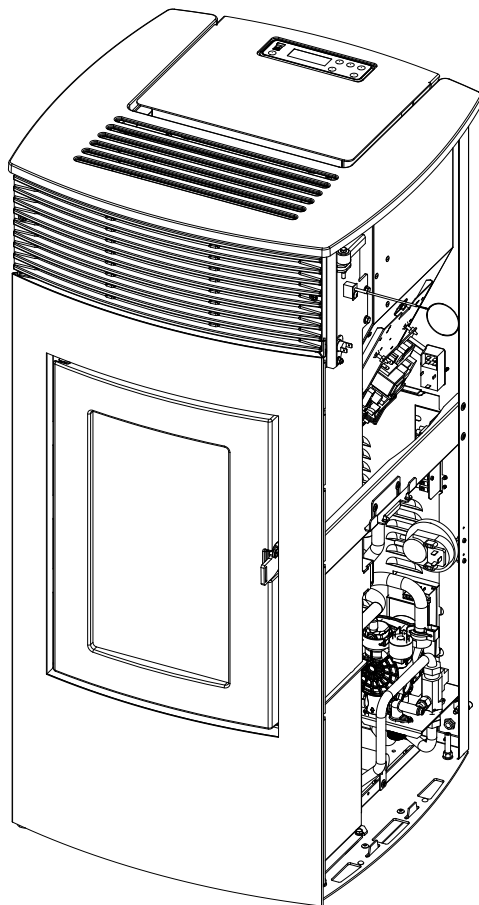

ПОЗ.	ОПИСАНИЕ	№
Е	МЕТАЛНА СТРАНА	2

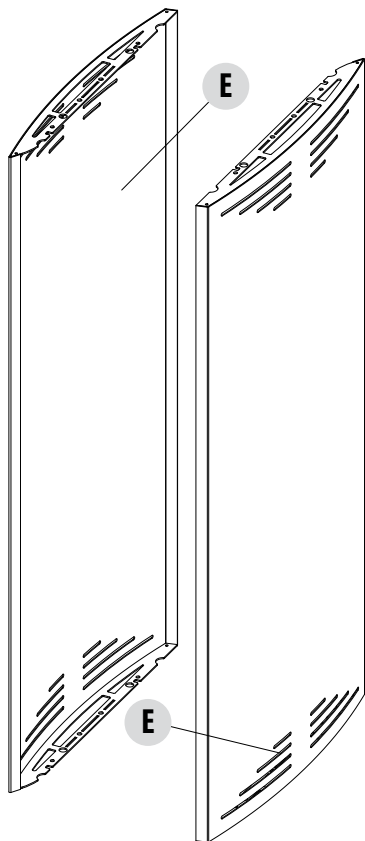

5-МОНТАЖ НА МЕТАЛНИ СТРАНИ НА КАМИНАТА

ОТСТРАНЯВАНЕ НА КАПАКА

Премахнете всички пластмасови скоби, придържащи капака "В" към рамката на камината. След това повдигнете капака "В" и го оставете на безопасно място до следващото му използване.

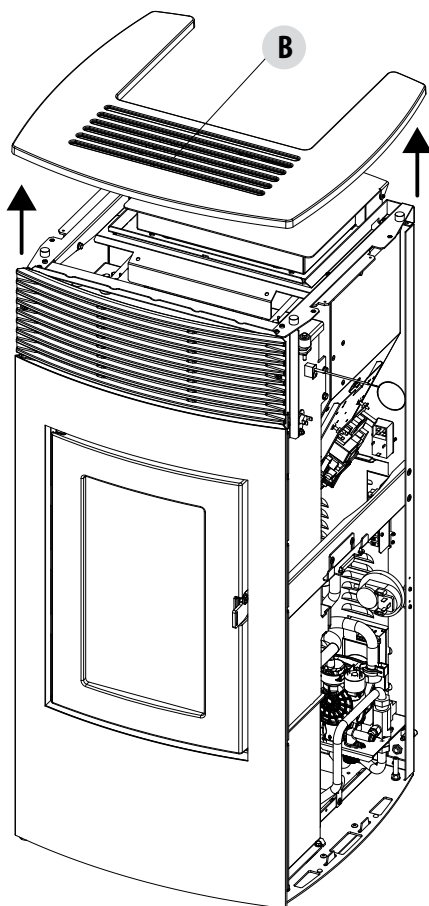

5-МОНТАЖ НА МЕТАЛНИ СТРАНИ НА КАМИНАТА

Вземете една от металните страни "Е" и вкарайте отворите "u" на дъното на панела към кукиците "z" в конструкцията на камината. След това преместете панел "Е" към конструкцията и го закрепете с двата винта "к".

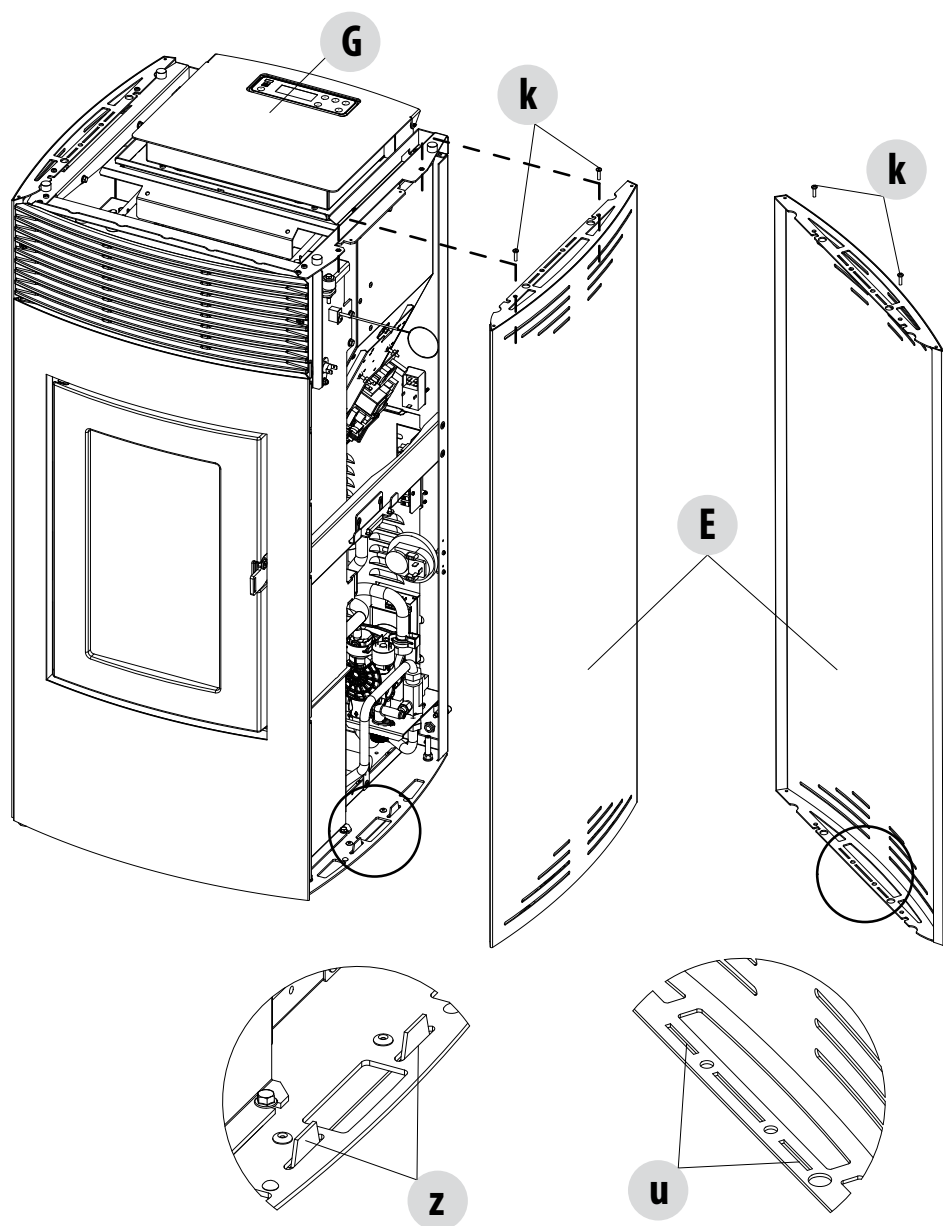

5-МОНТАЖ НА МЕТАЛНИ СТРАНИ НА КАМИНАТА

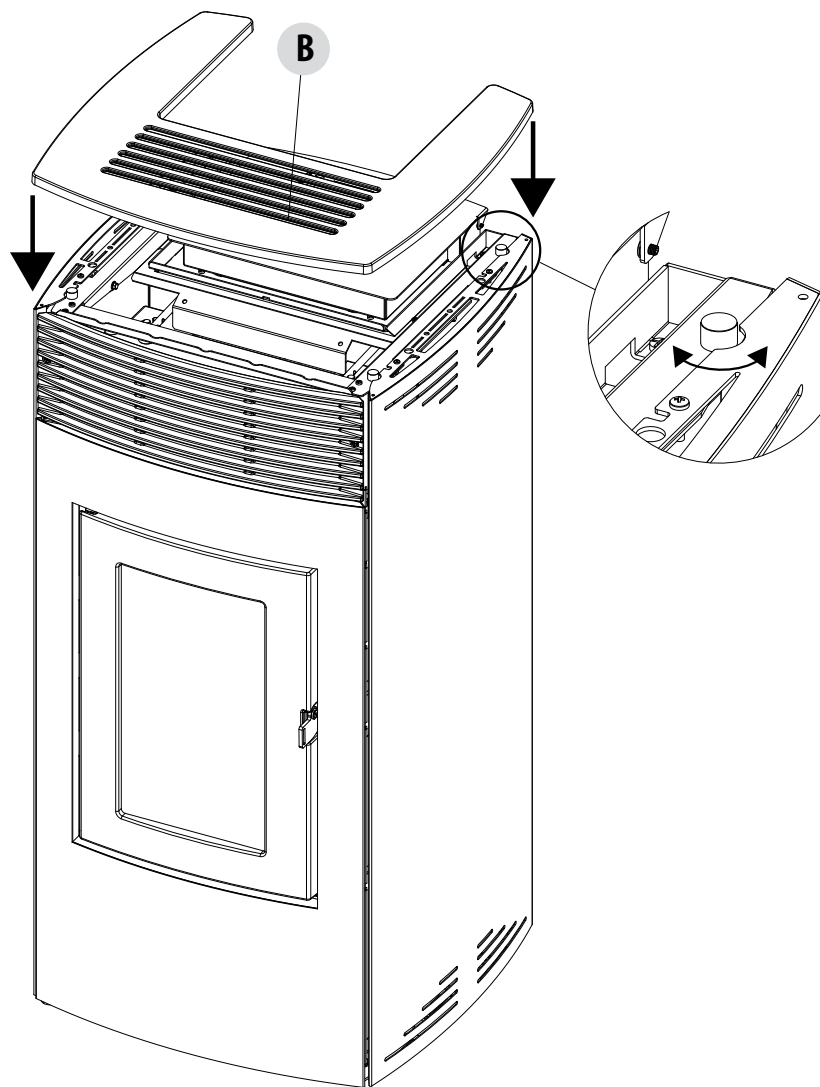

ГОРНО ЗАКРЕПВАНЕ НА МЕТАЛНИЯ ПАНЕЛ

Закрепете панела от другата страна по същия начин.

След монтиране на металните панели, поставете капака "B" в подходящите регулируеми гумени подложки отново в конструкцията на камината.

6-СГЛОБЯВАНЕ НА КЕРАМИЧНА ЛОТО КАМИНА



Електрически части под напрежение: захранвайте продукта само след като е изцяло сглобен.

При доставка, керамичната камина Loto няма керамично покритие, както е показано на изображението по-долу. Вземете кутията с керамиките (фигурата долу) и ги подгответе за монтаж. Керамиките вече са напълно сглобени (керамики и монтажни скоби) и трябва да бъдат монтирани съгласно приложената схема, стр. "Монтаж на странични панели".

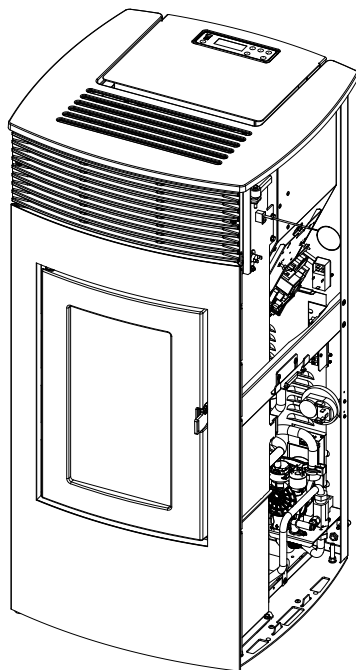

КОНСТРУКЦИЯ НА КАМИНАТА

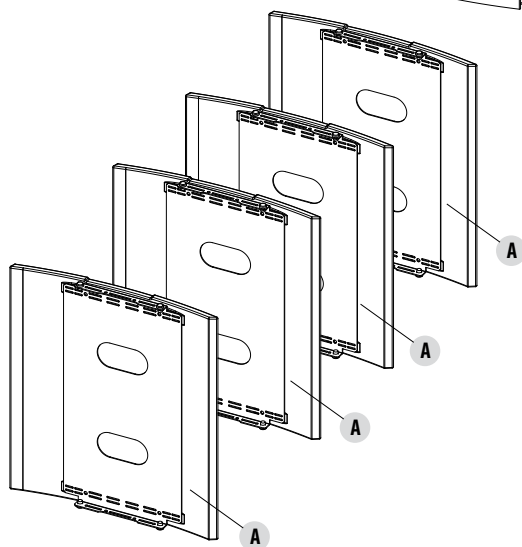

Керамиките са нежни и затова трябва да се работи внимателно.

ПОЗ.	ОПИСАНИЕ	№
A	СТРАНИЧЕН КЕРАМИЧЕН ПАНЕЛ	4

A* = ВЪЗ ОСНОВА НА СИТУАЦИЯТА, КЕРАМИКИТЕ ЩЕ БЪДАТ НАРЕЧЕНИ D1/D2 И S1/S2

6-СГЛОБЯВАНЕ НА КЕРАМИЧНА ЛОТО КАМИНА

МОНТИРАНЕ НА СТРАНИЧНИ ПАНЕЛИ

Има кодове по вътрешните части на керамиките, които да помогнат за правилното им позициониране. Както е показано на следното изображение, от дясната страна са наречени D1/D2, а от лявата страна S1/S2, които трябва да бъдат поставяне отдолу нагоре.

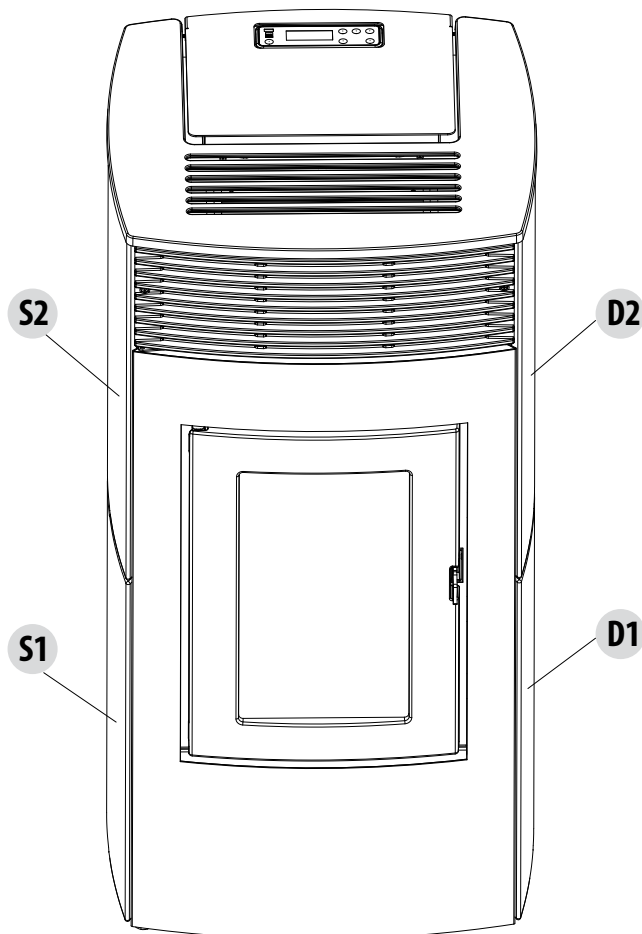

6-СГЛОБЯВАНЕ НА КЕРАМИЧНА ЛОТО КАМИНА

МОНТИРАНЕ НА СТРАНИЧНИ ПАНЕЛИ "D"/"S"

Преди да преминете към монтажа на страничния панел, отстранете капака "B" като просто го повдигнете от мястото му. Вземете панел тип "D1" и вкарайте отворите "v" в куките "z" на камината.

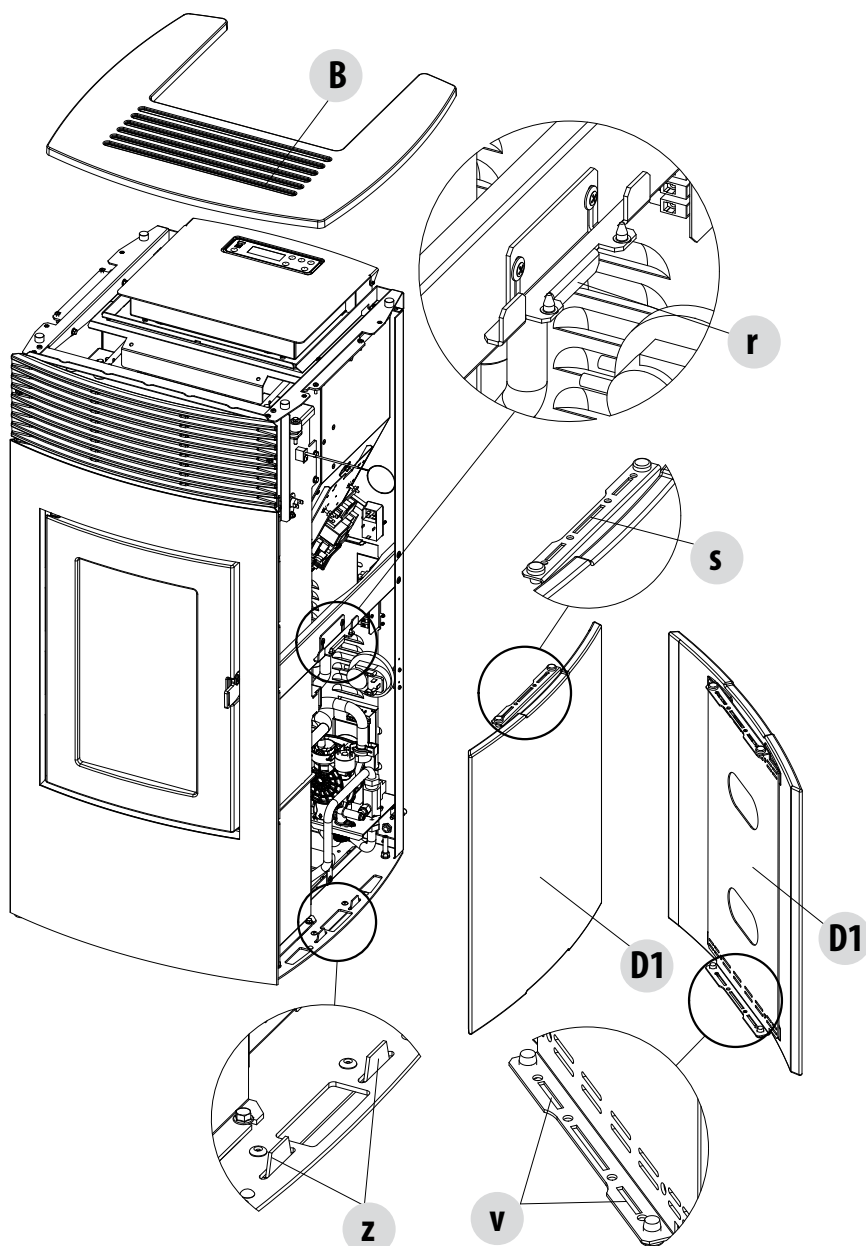

6-СГЛОБЯВАНЕ НА КЕРАМИЧНА ЛОТО КАМИНА

Разхлабете винтовете "р", които закрепват скоба "т" към конструкцията, така че кука "r" да влезе в отвора "s" на скобата на керамичния панел "D1". Затегнете винт "р" отново, така че да фиксирате скобата "т" и панел "D1" към конструкцията.

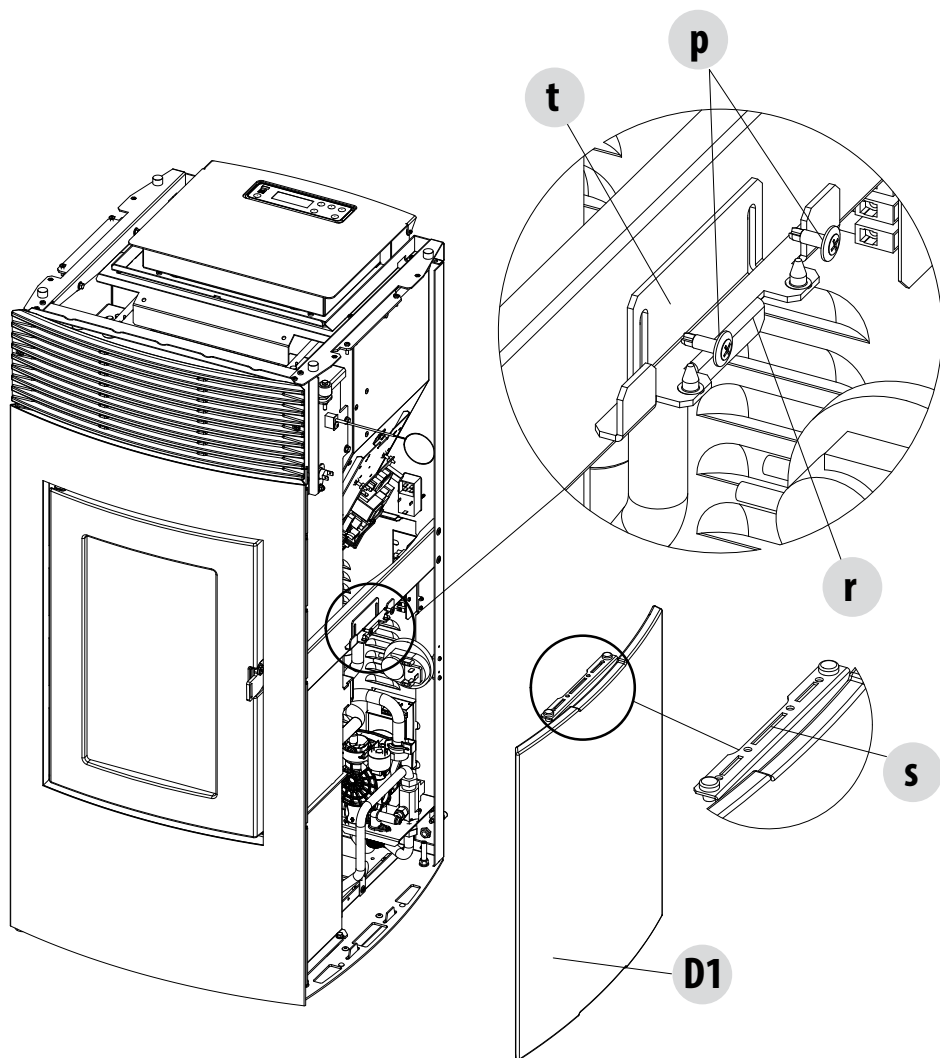

6-СГЛОБЯВАНЕ НА КЕРАМИЧНА ЛОТО КАМИНА

Както за предишния панел "D1", вземете панел "D2" и вкарайте отворите "v" в куките "z", монтирани на конструкцията.

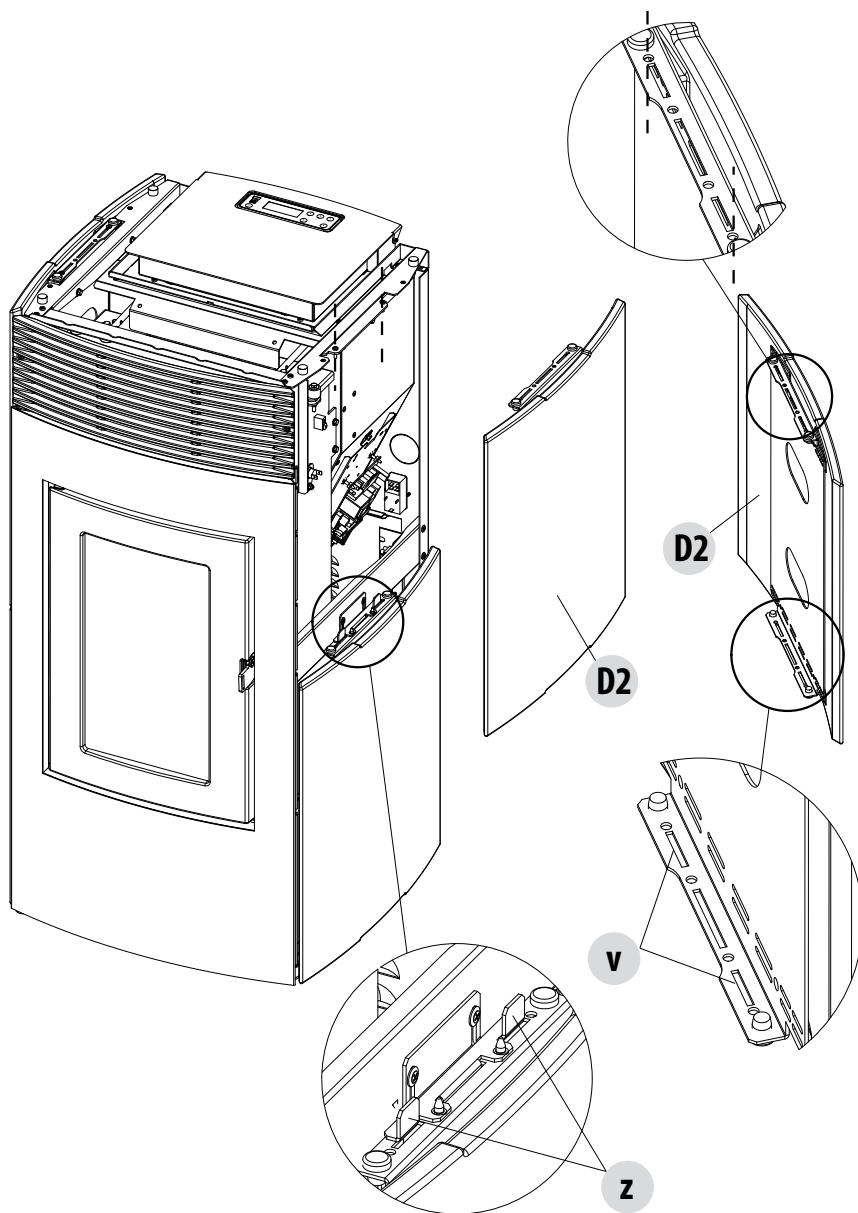

6-СГЛОБЯВАНЕ НА КЕРАМИЧНА ЛОТО КАМИНА

От горната страна, закрепете керамика "D2" към рамката чрез два винта "S".

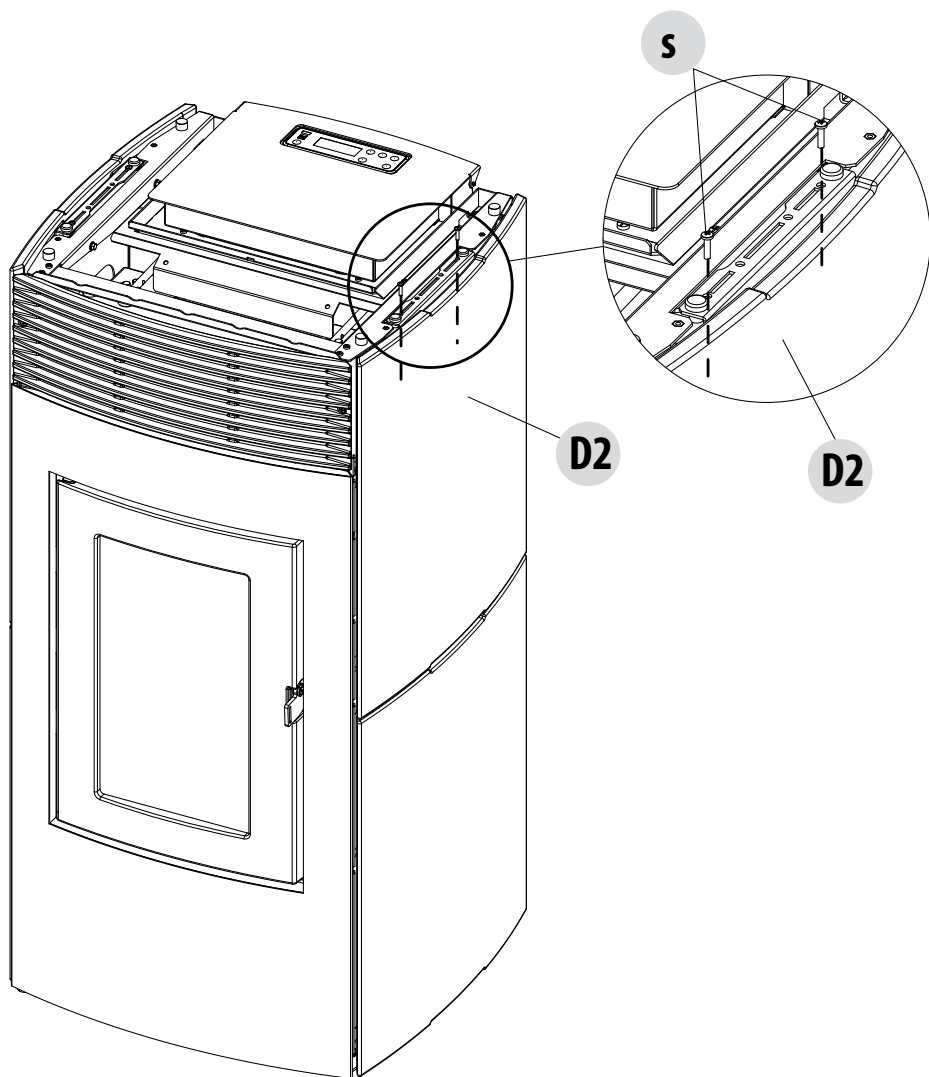

6-СГЛОБЯВАНЕ НА КЕРАМИЧНА ЛОТО КАМИНА

МОНТАЖ НА ГОРЕН КАПАК

След монтиране на всички керамики "А" ("D1"/"D2" и S1/"S2"), вземете част "В" и я поставете върху камината в специалните регулируеми гумени подложки.

Гумените подложки се регулират чрез завъртане на подложката в посока на часовниковата стрелка или в посока, обратна на часовниковата стрелка, в зависимост от това дали трябва да се повдигне или понижи нивото на керамичния капак.

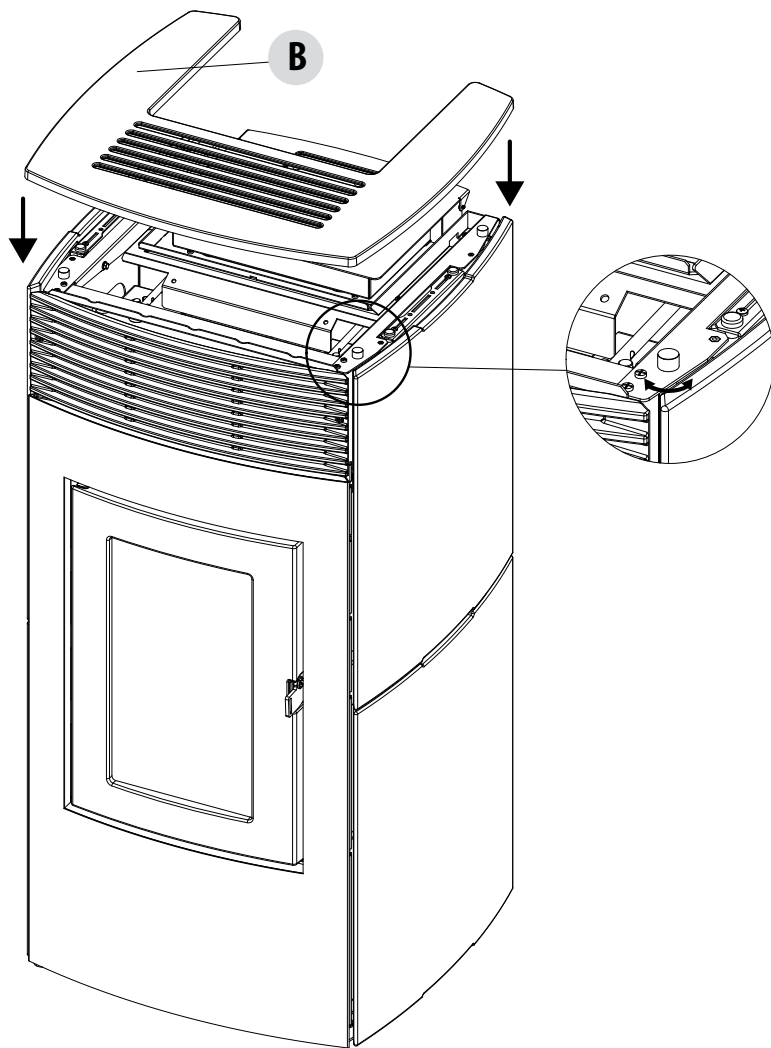

7-ОТСТРАНЯВАНЕ НА ГОРЕН ПАНЕЛ

За поддръжка и/или намеси, може да бъде свален панел "L". Продължете, както следва:

- Отстранете двата винта "k"
- отстранете панел "L"

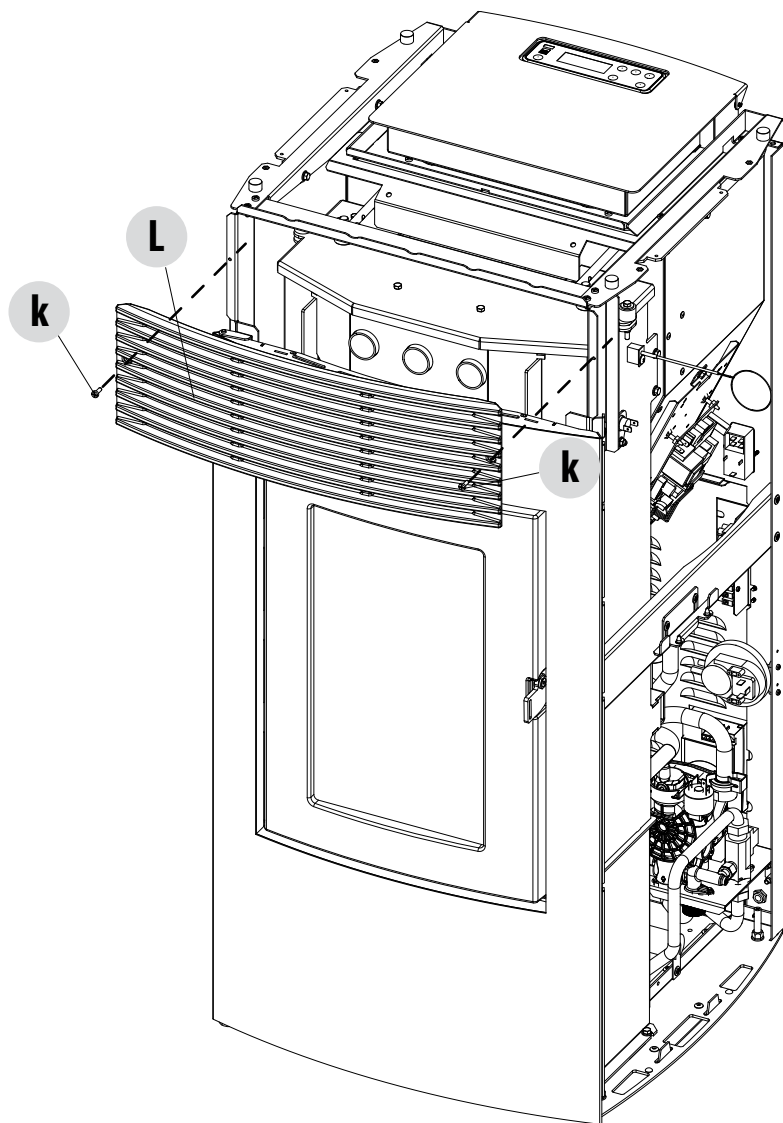

8-РЕГУЛИРАНЕ НА ДЕКОРАТИВНА ВРАТА

По стандарт към камината е закрепена декоративна врата "G"; след монтиране на керамичните или металните панели, врата не трябва да бъде подравнявана с останалите декоративни части.

Вратата може да бъде регулирана, както следва:

- в дъното е възможно да се завинти или сваля винт "t" за премахване на виброгасителя "s" по-близо до или по-далече от рамката
- в горната част, разхлабете двата винта "v" и преместете блока "u" надясно или наляво в зависимост от това дали врата трябва да се регулира

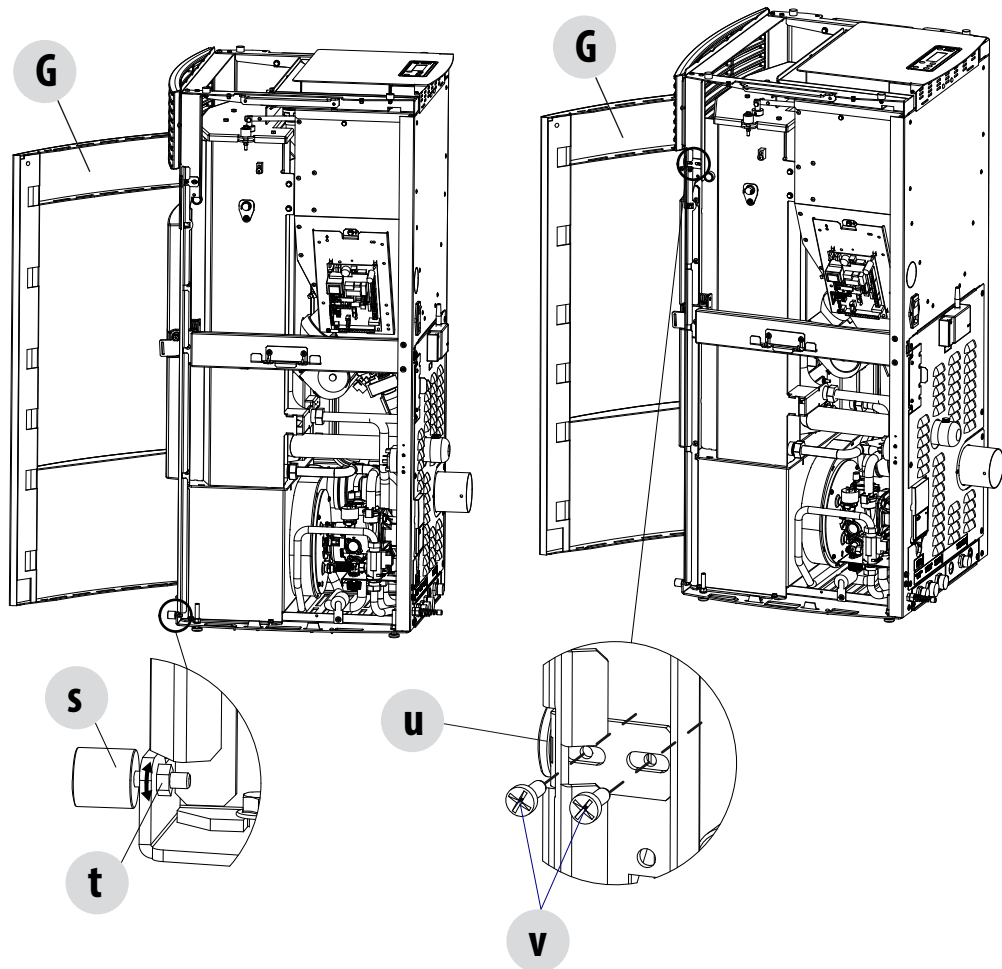

9-ОТВАРЯНЕ НА ВРАТИТЕ

Камината е оборудвана с две врати:

- за да отворите декоративната врата "G", просто издърпайте горната част с ръка (тя се затваря с магнит)
- за да отворите вратата на огневата камера "F", вкарайте студената дръжка "Z" в отвора в дръжка "P" и я издърпайте към Вас.



Внимание! Отваряйте вратите само когато камината е изключена и студена.

ДЕКОРАТИВНА ВРАТА "G"

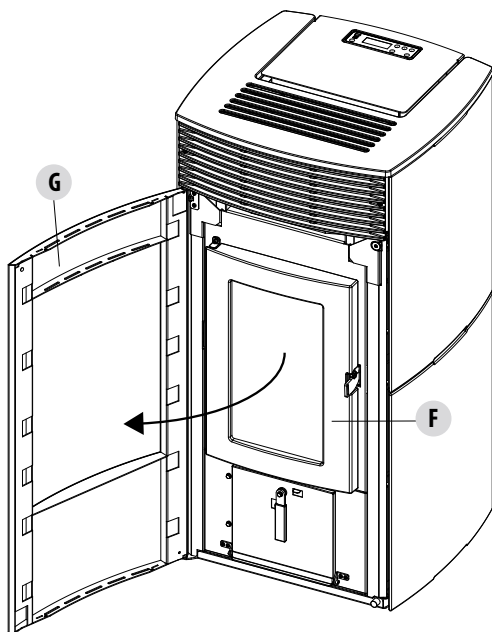

ВРАТА НА ОГНЕВА КАМЕРА "F"

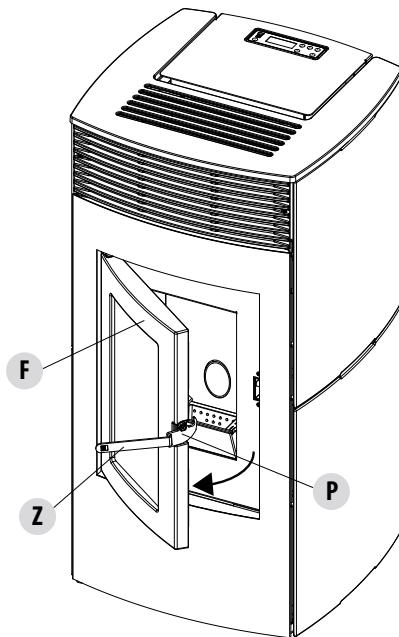

Вратата на огневата камера "F" също може да бъде отворена, когато декоративната врата "G" е затворена. Декоративната врата "G" трябва да бъде отворена, за да се почисти пепелникът.

10-МОНТАЖ И СГЛОБЯВАНЕ

ЗАДЕН ПАНЕЛ

Ако трябва да бъде направена поддръжка на компонент от камината, задният панел може да бъде отстранен (ако разстоянието от стените го позволяват), в противен случай поддръжката трябва да бъде направена чрез отстраняване на страната на камината. За отстраняване на задния панел, отстранете седемте задни винта "а" и издърпайте панел "L".

Панел "L" може да бъде отстранен и при монтирана камина, ако нейната форма отговаря на тръбата на димоотвеждащия отвор. Пластината "L1" поддържа димоотвода, тъй като той е закрепен към камината с помощта на двата винта "а". При монтирана камина трябва да отстраните само пластина "L1", ако трябва да бъде отстранен димоотводът, в противен случай отстранете само пластина "L".

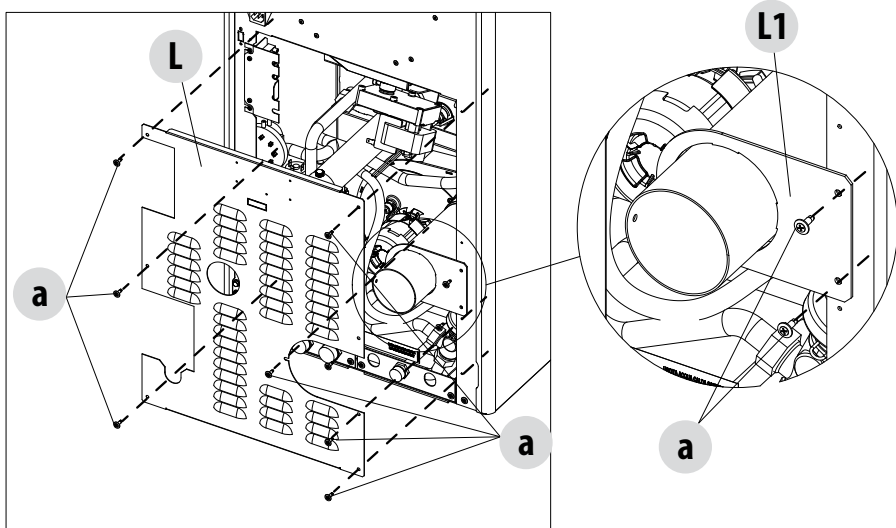

ПАНЕЛ ЗА ДОСТЪП ДО КЛЕМОРЕД

Направете връзките към клеморедата като разхлупите двата винта "к", хванете скоба "S" за водача и премахнете целия блок с клеморедата.

Направете връзките и монтирайте всичко отново.

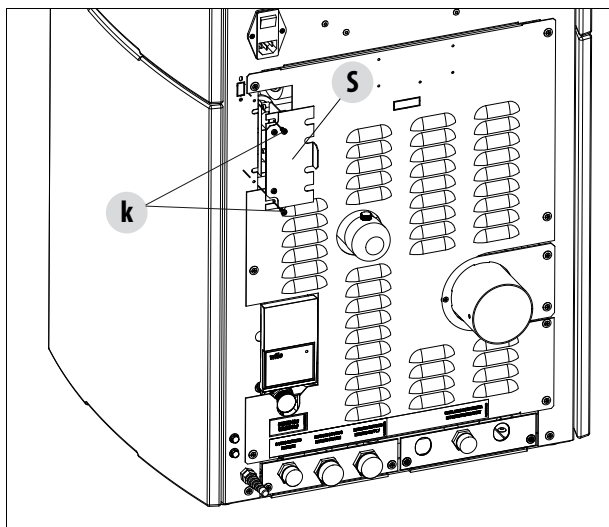

10-МОНТАЖ И СГЛОБЯВАНЕ

ИНСТАЛИРАНЕ НА МОДЕМ "М"/УЕБ-WIFI ИНТЕРФЕЙС "N"

Инсталирайте модел "М" или уеб-Wi-Fi-интерфейс "N" като използвате отворите на гърба на продукта и следвайте инструкциите на избрания продукт.

Внимание! Приложението "WIFI Easy" е налично в Play Store за смартфони и планшети с Android и в iTunes за iOS.

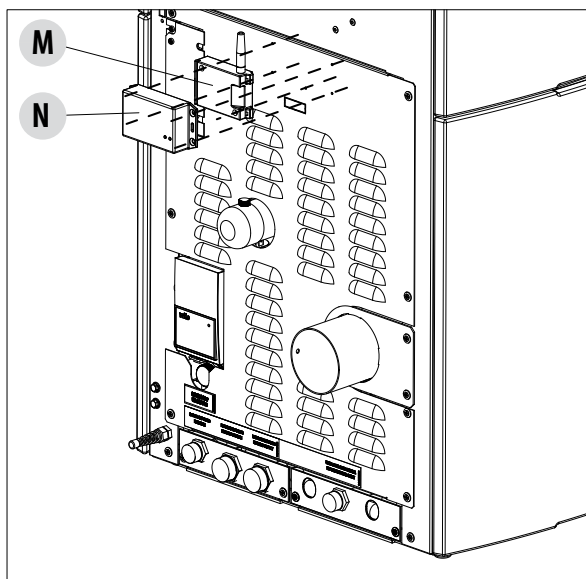

USB ГНЕЗДО

Има USB гнездо на гърба на камината, ако е необходима актуализация на софтуер; керамичните/металните части не трябва да бъде махани, за да се достигне до гнездото директно в печатната платка (поз. 5 в печатната платка).



Внимание!

USB гнездото трябва да се използва от квалифицирани техници. Опасност от повреждане на продукта.

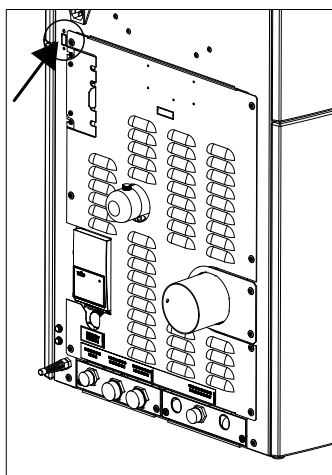

11-ЗАРЕЖДАНЕ НА ПЕЛЕТИТЕ

ЗАРЕЖДАНЕ НА ПЕЛЕТИТЕ

Горивото се зарежда от горната страна на камината чрез повдигане на вратата. Изсипете пелетите в резервоара.

Това е по-лесно, ако се извършва на два етапа:

изсипете половината от съдържанието в резервоара и изчакайте горивото да слегне на дъното.

След това изсипете останалата част.



При зареждане на пелети, когато работи камината, отворете вратата на резервоара като използвате ръкавицата за камината, която се доставя със самата камина.

При зареждане, не оставяйте торбата с пелети да се допира до горещи повърхности.

Никога не махайте предпазната решетка вътре в бункера.

В бункера не трябва да се вкарва никакъв друг тип гориво, различен от пелетите, в съответствие с гореспоменатите спецификации.

Съхранявайте резервното гориво на подходящо безопасно разстояние.

Не изсипвайте пелети директно в мангала, а само в бункера.

Когато уредът работи и когато се изключи, повечето повърхности на камината са много горещи (врата, дръжка, стъкло, дымоотводи и др.). Затова се препоръчва да се избягва контакт с тези части.

ЗАРЕЖДАНЕ НА ПЕЛЕТИТЕ

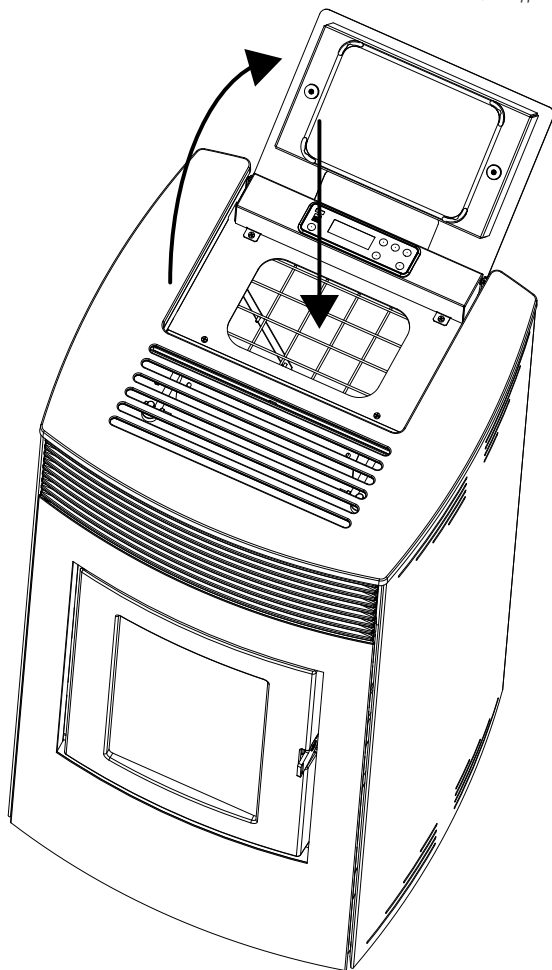

БЕЗОПАСНОСТ

КАКВО ДА ПРАВИМ, АКО В ПОМЕЩЕНИЕТО ИЗЛИЗА ДИМ ИЛИ В СЛУЧАЙ НА ЕКСПЛОЗИЯ, ПОВРЕЖДАЩА УСТРОЙСТВОТО: ИЗКЛУЧЕТЕ ГО, ПРОВЕТРЕТЕ ПОМЕЩЕНИЕТО И НЕЗАБАВНО СЕ СВЪРЖЕТЕ С ДЕЖУРНИЯ МОНТАЖНИК/ТЕХНИК ЗА ПОМОЩ.

Обучение на потребителя

При **ВСИЧКИ** случаи дежурният техник по монтаж и първоначално пускане в експлоатация **ТРЯБВА** да направи пълно предаване на уреда на собственика на дома/крайния потребител. Следните елементи трябва да бъдат обхванати за удовлетворяване на крайния потребител. **Неуспехът да се направи това може да доведе до небезопасно използване на уреда:**

- Обяснение за уреда и как работи той
- Нужда от поддръжка на вентилацията на уреда и проблемите, които може да възникнат в противен случай
- Използване и доставка на гориво
- Как безопасно да запалите уреда
- Какво да направите в случай на неуспешни запалвания
- Какво да правите в случай на сигнали за тревога (по-конкретно тези, генерирани, когато свършва горивото на уреда)
- Как правилно да поддържате уреда и важноста от извършване на тези задачи всеки месец
- Добра практика е да се договори дата за първото годишно обслужване
- Обсъдете използването на вторични отоплителни системи, ако е приложимо
- Обяснете как работят дистанционното управление или термостатите в помещението и тяхното оптимално позициониране

12-ХИДРАВЛИЧНА ВРЪЗКА

СВЪРЗВАНЕ НА ВОДОПРОВОДНА СИСТЕМА



ВАЖНО!

Свързването на камината към водопроводната система трябва да бъде извършвано САМО от специализиран персонал, който е способен да извърши монтажа правилно в съответствие с текущите стандарти в държавата на монтаж.

Производителят няма да бъде отговорен за щета на лица или собствено в случай на неуспешна работа, ако гореспомнатото предупреждение не е спазено.

СХЕМА НА СВЪРЗВАНЕ ЗА ЕДИНСТВЕНА ОТОПЛителНА КАМИНА

A1 Подаване на вода за отопление 3/4"М

A2 Връщане на вода за отопление 3/4"М

A3 Пълнене на система

A4 Изход на системата

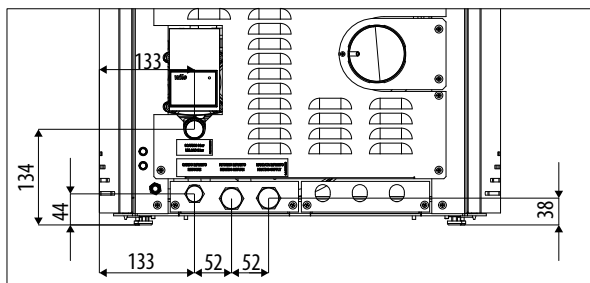
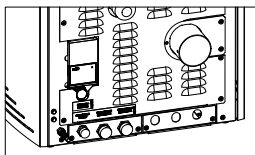
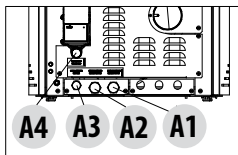
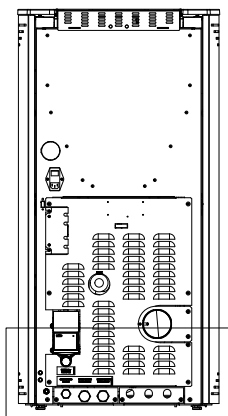

ВАЖНО!!!

ПОЧИСТЕТЕ ЦЯЛАТА СИСТЕМА ПРЕДИ СВЪРЗВАНЕ НА КАМИНАТА, ЗА ДА ПРЕМАХНЕТЕ ВСИЧКИ ОСТАТЪЦИ И УТАЙКИ.

Винаги монтирайте клапани в системата, водеща към камината, за да се изключи от хидравличната система, ако се наложи да се премести или когато е необходима редовна и/или извънредна поддръжка. Свържете камината като използвате гъвкави тръби, така че камината да не е прекалено ограничена към системата и да позволява леки движения.

12-ХИДРАВЛИЧНА ВРЪЗКА

СХЕМА НА СВЪРЗВАНЕ НА КАМИНАТА ЗА ПРОИЗВОДСТВО НА ВОДА ЗА БИТОВИ НУЖДИ

- A1 Подаване на вода за отопление 3/4"М
- A2 Връщане на вода за отопление 3/4"М
- A3 Пълнене на системата/Вход за студена вода за битови нужди
- A4 Изход на системата
- A5 Изход за гореща вода за битови нужди

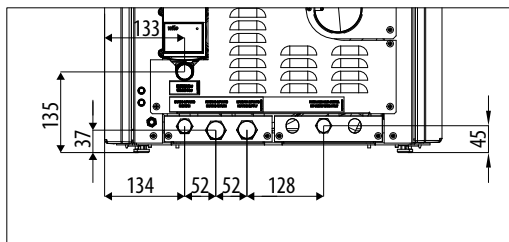
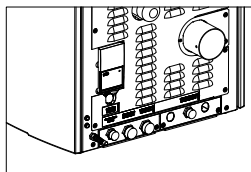
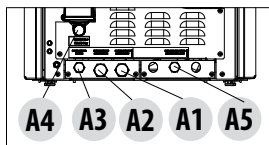
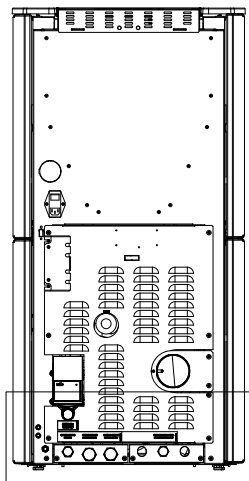

12-ХИДРАВЛИЧНА ВРЪЗКА

ИЗПУСКАТЕЛЕН КЛАПАН 3 bar

Предпазният вентил, който може да бъде инспектиран се намира на гърба на камината, под помпата. **ЗАДЪЛЖИТЕЛНО** е да се свърже безопасен изпускателен отвор към гумена тръба, която може да издържи на температура 110°C (незахранена) и която достига до външен изход за вода.



Производителят на уреда не е отговорен за никакви наводнения, причинени от предпазните вентили, които се пускат, ако не са свързани правилно към външната част на продукта и към подходяща канализационна и изпръзваща система.

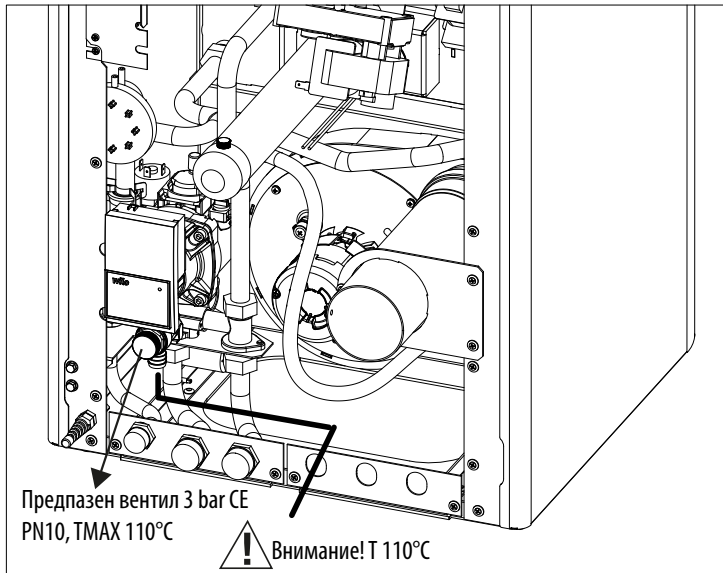

ПОЗИЦИЯ НА ИЗПУСКАТЕЛЕН ВЕНТИЛ

Свалете горния капак, разхлэбете винтовете "t" и свалете конзолата "P". Изпускателен вентил "V" е под конзолата "P".

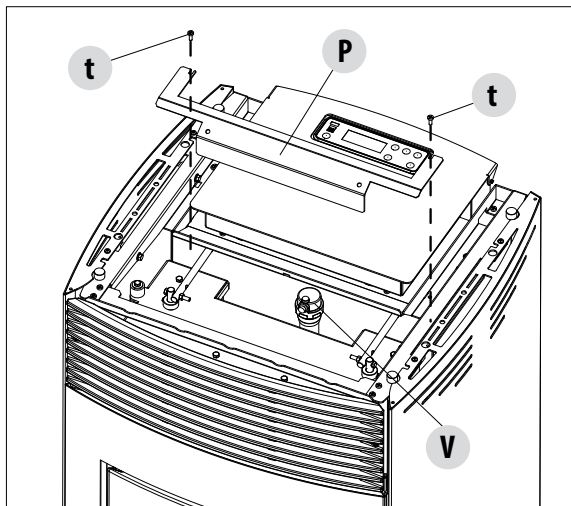

12-ХИДРАВЛИЧНА ВРЪЗКА

СВЪРЗВАНЕ НА СИСТЕМАТА

Направете връзки към съответни арматурни части, показани на схемата на предишната страница. Уверете се, че тръбите не са под напрежение или с намален размер.



СИЛНО СЕ ПРЕПОРЪЧВА ДА СЕ ИЗМИЕ ЦЯЛАТА СИСТЕМА ПРЕДИ СВЪРЗВАНЕ НА КАМИНАТА, ЗА ДА СЕ ОТВЪРВЕТЕ ОТ ОСТАТЪЦИ И УТАЙКИ.

Винаги монтирайте клапани в системата, водеща към камината, за да се изключи от хидравличната система, ако се наложи да се премести или когато е необходима редовна и/или извънредна поддръжка. Свържете камината като използвате гъвкави тръби, така че камината да не е прекалено ограничена към системата и да позволява леки движения.

Изпускателният клапан под налягане (С) винаги е свързан с тръба за източване на вода. Тръбата трябва да бъде подходяща, за да поддържа високата температура и налягане на водата.

ПОЧИСТВАНЕ НА СИСТЕМАТА

Задължително е връзките да бъдат лесни за откъчане чрез нипели с въртящи връзки.

Монтирайте подходящи затвори, за да отделите тръбите от отоплителната система. Монтирането на предпазен вентил на системата е задължително.

За да се защити отоплителната система от щета, причинена от корозия, натрупвания или натрупване на утайка, важно е да се почисти уредът преди монтаж като се използват подходящи продукти в съответствие със стандарт UNI 8065 (почистване на вода на топлинни инсталации за граждански нужди).

Препоръчва се използването на продукт FERNOX PROTECTOR F1 (наличен в нашите оторизирани центрове), това осигурява дълготрайна защита на отоплителните системи срещу корозия и натрупване на калций. Той предотвратява корозията на металните части на уреда, т.е. черни метали, мед и медни и алуминиеви сплави. Той също така намалява шума, произвеждан от камината. Вижте инструкциите на продукта. Почистването трябва да се извършва от квалифициран техник.

Ние също така препоръчваме използването на FERNOX CLEANER F3 и LEAK SEALER F4, винаги на разположение в нашите оторизирани разпределителни центрове.

FERNOX F3 е неутрален продукт за бързо и ефикасно почистване на отоплителни уреди. Той е проектиран да премахва остатъци, маслени наслагвания и инкрустации от съществуващите уреди от всякаква възраст. Той може да помогне за възстановяването на ефективността на отопление на камината и да намали шума, който произвежда.

FERNOX F4 е предназначен за употреба във всички отоплителни уреди за уплътняване на микропукнатини, които причиняват малки и недостъпни течове.

ПЪЛНЕНЕ НА СИСТЕМАТА

За да напълните системата, камината трябва да бъде оборудвана с краен елемент (по избор) с невъзвратен клапан (D) за ръчно пълнене на отоплителната система (ако опцията не е инсталирана, ще се използва кранът за пълнене на основната камина). По време на тази операция, всеки въздух в системата се освобождава от автоматичния изпускателен вентил, разположен под горния капак.

За да осигурите вентил на вентилационния отвор се препоръчва да разхлабите сивата капачка с едно завъртане и да оставите червената капачка блокирана (вижте фигурата). Налягането на пълнене на системата, **КОГАТО Е СТУДЕНА** трябва да бъде **1 bar (100 kPa)**. По време на работа, ако налягането в системата падне (поради изпарение на разтворени газове във водата) до стойности, по-ниски от минимално посочените, потребителят трябва да използва кран за пълнене, за да върне налягането обратно до нормалното.

За правилна работа на камината **КОГАТО Е ГОРЕЩА**, налягането в камината трябва да бъде **1,5 bar (150 kPa)**.

За да се следи налягането в системата, терминалът (по избор) е оборудван с манометър (M).

При завършване на тази операция винаги затваряйте крана.



Нормално е да се чуват шумове и бълбукане докато се освободи всичкият въздух от системата.

12-ХИДРАВЛИЧНА ВРЪЗКА

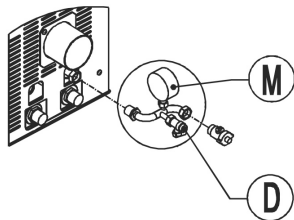

КРАЕН ЕЛЕМЕНТ С КРАН ЗА ПЪЛНЕНЕ (D) И МАНОМЕТЪР (M) (ПРИНАДЛЕЖНОСТ)

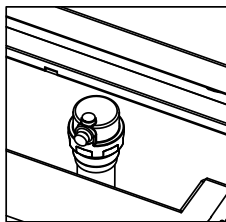

РЪЧЕН ИЗПУСКАТЕЛЕН ВЕНТИЛ ПОД ГОРНИЯ КАПАК

ХАРАКТЕРИСТИКИ НА ВОДАТА

Характеристиките на водата, използвани за пълнене на системата, са много важни за предотвратяване на наслагвания на минерални соли и образуването на натрупвания по тръбите, в камината и в топлообменниците.

Затога, моля, ИСКАЙТЕ СЪВЕТ ОТ ВАШИЯ ВОДОПРОВОДЧИК ОТНОСНО:

- *Твърдостта на водата, циркулираща в системата, за предотвратяване на проблеми на натрупвания на кори и натрупване на котлен камък, особено в топлообменника за вода за битови нужди (> 25° френски).*
- *Монтиране на омекотител за вода (ако твърдостта на водата надвишава 25° френски).*
- *Пълнене на системата с обработена вода (демнерализирана).*
- *Вероятно осигуряване на анти-кондензационна верига.*
- *Монтиране на водопроводни буфери за предотвратяване на феномен, известен като "воден чук" от появата заедно с арматурни части и тръби.*

За тези, които имат обширни системи (с големи количества вода) или които изискват често допълване, да монтират системи за омекотяване на водата.



Трябва да се помни, че натрупванията драстично намаляват производителността поради ниска топлопроводимост.

13-ЕЛЕКТРИЧЕСКА ВРЪЗКА

ЕЛЕКТРИЧЕСКА ВРЪЗКА

Първо свържете захранващия кабел със задната част на камината, а след това с контакта.

Основният превключвател трябва да бъде задействан само, за да включи камината; в противен случай се препоръчва да бъде изключен.



Препоръчва се захранващият кабел да бъде изключен, когато камината не се използва.

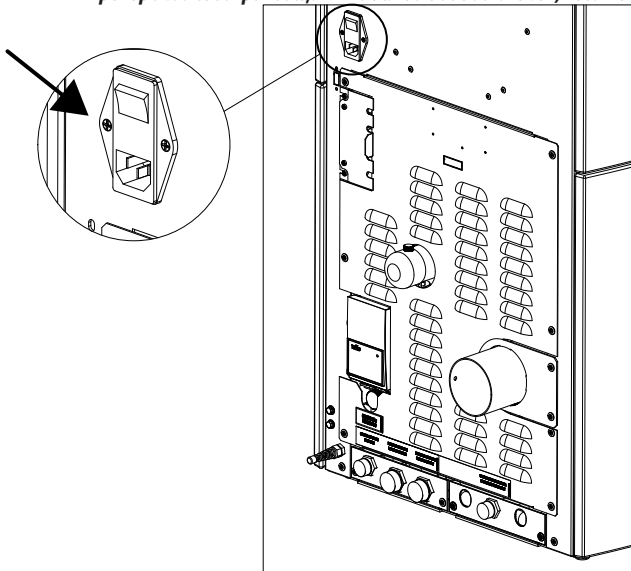

ЕЛЕКТРИЧЕСКА ВРЪЗКА НА КАМИНАТА

ЕЛЕКТРОЗАХРАНВАНЕ НА КАМИНАТА

След свързване на захранващия кабел към задната част на камината, включете ключа на гърба в положение (I).

Бутонът на светлинния превключвател ще светне.

Ключът на гърба на камината се използва за захранване на системата.

На гърба на камината има отделение за изолационна вложка за предпазител със стопяем проводник, разположено под гнездото за захранване. Използвайте отвертка, за да отворите отделението за изолационна вложка за предпазител със стопяем проводник и ако е необходимо да ги замените (3,15 A закъснение)

ОТДЕЛИЕ ЗА ИЗОЛАЦИОННА
ВЛОЖКА ЗА ПРЕДПАЗИТЕЛ СЪС СТОПЯЕМ
ПРОВОДНИК

ЕЛЕКТРОЗАХРАНВАНЕ НА
КАМИНАТА

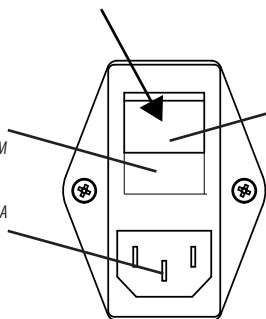

КЛЮЧ НА КАМИНАТА



Екотерм  Проект

България,
гр. Хасково 6300
бул. "Съединение" №67
тел.: 038 603043; 038 603044
уебсайт: www.ecotherm.bg
e-mail: office_haskovo@ecotherm.bg